

Musterring

Q-MEDIA 2.0

PREIS- UND TYPENLISTE

du
bist
zuhaus_



D 20260401HOELTMR – Band 1a – gültig ab 01.04.2026

- Wegen unterschiedlicher MwSt.-Sätze, Transport- und Abwicklungskosten hat außerhalb Deutschlands die jeweilige nationale Preisliste Gültigkeit. Diese Preisliste ist inkl. der gesetzlichen MwSt.
- Produktveränderungen und Qualitätsverbesserungen im Sinne des technischen Fortschrittes oder zum Erhalt der Lieferfähigkeit (Form/Farbe/Funktion usw.) bzw. die Korrektur von irrtümlichen Angaben behalten wir uns vor.
- Planbar mit Planungs-Software *furnplan*.





Musterring

dein Partner für ein Zuhause,
das so einzigartig ist wie du selbst

Für alle größeren Programme sind Prospekte erhältlich, für komplexe Programme hält Musterring detaillierte Montageanleitungen bereit. Auch der Blick ins Internet lohnt sich: Unter www.musterring.com findet sich eine Fülle an hilfreichen Informationen.



Unser Service

Wir wollen, dass dein Zuhause perfekt wird. Deshalb sind wir am Servicetelefon und an 550 Standorten weltweit für dich da. Und unser CAD-Planungsservice hilft dir gern bei deiner Wunscheinrichtung.



Unsere Nachhaltigkeit

Wir übernehmen Verantwortung: für dich, für uns, für unseren Planeten. Deshalb setzen wir auf ressourceneffiziente Produktionsmethoden ohne lange Lieferketten und Lagerhaltung.



Unsere Qualität

Wer sich einmal sein Lieblings-Zuhause eingerichtet hat, der möchte es möglichst lang genießen. Hier kommt unsere Leidenschaft für Qualität ins Spiel: Wir prüfen unsere Produkte ausgiebig, bevor wir sie dir anbieten. Das verbrieft wir mit dem Musterring Garantiezertifikat und einer Garantie von 5 Jahren.

Du hast Fragen zu Kollektion oder Qualität?

Du benötigst Stoffmuster oder Info-Materialien?

Unser Service hilft gerne weiter:

Telefon:
+49 (0)5242 592260
E-Mail:
service@musterring.de

Du erreichst uns montags bis freitags, 8:00–17:00 Uhr



Deine Individualität

Wir finden, ein Zuhause sollte man ganz nach seinen Vorstellungen gestalten können. Dafür steht dir bei uns eine ganze Welt an Farben, Formen und Materialien zur Verfügung. Werde zum Designer deines eigenen Wohn-Ichs.



Deine Möbelpflege

Wir möchten, dass du lange Freude an deinen Möbeln hast. Deshalb halten wir unter www.musterring-care.com eine große Auswahl an Pflegemitteln bereit – alle dermatologisch getestet und gesundheitlich unbedenklich.



Musterring

Ausführungen

Fronten und Korpus außen

	Nr.
PG 1 – Melamin weiß	4 0
PG 2 – Lack weiß	2 0
– Lack grau/anthrazit	2 6
PG 3 – Glas weiß lackiert *	7 2
– Glas schwarz lackiert *	7 0
PG 4 – Wildeiche furniert	5 0
– Kernbuche furniert	5 3
– Nussbaum furniert	5 5
PG 5 – Mattglas fango *	7 5
– Mattglas weiß *	7 6
– Mattglas schwarz *	7 7
– Mattglas grau *	7 8

Lack Sonderfarben

■ nach RAL-Farbkarte gegen Aufpreis (PG 2 zzgl. 45 %)

* – Außenseiten in Lack (kein Glas)

– Abdeckböden der Beimöbel in Lack (kein Glas)

Sichtbare Rückwände

■ Melamin schwarz	0 0
■ Lack weiß	2 0
■ Lack grau/anthrazit	2 6
■ Lack fango (passend zu Mattglas fango)	7 5
■ Lack grau (passend zu Mattglas grau)	7 8
■ Wildeiche furniert	5 0
■ Kernbuche furniert	5 3
■ Nussbaum furniert	5 5
■ Eiche massiv, gebürstet	8 0

Oberteil vom Mittelelement

■ Lack weiß	2 0
■ Lack grau/anthrazit	2 6
■ Wildeiche furniert	5 0
■ Kernbuche furniert	5 3
■ Nussbaum furniert	5 5
■ Eiche massiv, gebürstet	8 0
■ Glas weiß lackiert	7 2
■ Glas schwarz lackiert	7 0
■ Mattglas fango	7 5
■ Mattglas weiß	7 6
■ Mattglas schwarz	7 7
■ Mattglas grau	7 8

Stoff

■ grau	1
■ anthrazit	2
■ schwarz	3

Korpus inkl. Hängebeschlag

■ ja (gegen Aufpreis)	1
■ nein	0

Griffe und seitliche Spangen

■ Winkelgriff in alu, gebürstete Optik	1 6
■ Winkelgriff in schwarz, gebürstete Optik	1 4
■ Push-to-open (grifflos, gegen Aufpreis)	

Korpus innen

■ schwarz

Programmübersicht

■ Planungshilfe für Anbausystem	Seite 5
■ Vorschläge	Seiten 6 – 12
■ Sideboards 4 R	Seiten 12 – 14
■ Sideboards 5 R	Seiten 15 – 18
■ Vitrine 6 R	Seite 19
■ Vitrine 9 R	Seite 20
■ Hängeschränke	Seiten 21 + 22
■ Hängeregale	Seite 23
■ Beleuchtungsrahmen für Hängeschränke	Seite 23
■ Anbausystem 1 R	Seiten 24 + 25
■ Anbausystem 2 R	Seiten 26 – 37
■ Abschlussseiten, Rückwandpaneel	Seiten 38 + 39
■ Fußgestelle	Seiten 40 + 41
■ Soundbarhauben	Seite 42
■ TV-Funktionspaneele	Seite 42
■ TV-Halterung	Seite 43
■ Zubehör	Seiten 44 – 46

Sonderanfertigungen: Auf Anfrage möglich.

Z. B. Korpus und Fronten in unterschiedlichen Ausführungen. Hierbei wird aus den Preisgruppen der höchste Preis zzgl. 15 % berechnet.

Achtung: Bei Sonderanfertigungen können keine Vorschlagskombinationen verwendet werden, hier bitte Einzeltypen bestellen.

Empfohlene Pflegesets (www.musterring-care.com):

■ Furnier/Glas/Lack/Melamin: **4003** Möbelreiniger ÖKO



Bei den Vorschlägen und Anbauelementen sind **Klappen** in den Typenskizzen mit diesem Pfeil gekennzeichnet.



Bei den Vorschlägen und Anbauelementen sind **Schubkästen** in den Typenskizzen mit diesem Pfeil gekennzeichnet.

Die Best.-Nr. muss mit Ausführungs-Nr. ergänzt werden.
Beispiel **161-16-40-50-00-1** = Griff alu (16), Fronten und Korpus außen Melamin weiß (40), sichtbare Rückwand Wildeiche furniert (50) und Korpus inkl. Hängebeschlag (1).

Programmbesonderheiten / Programminformationen

- **Planbar mit Planungs-Software *furnplan*.**
Informationen beim Musterring Planungsservice.
- Alle Schubkästen mit Softclose und Selbstenzug als Vollauszug bzw. Ausführung im Anbausystem als hochwertige Stahlzargen.
- Alle Türen mit Softclose.
- Alle Klappen mit Gasdruckdämpfern.
- Beim Anbausystem (Tiefenraster 57,2 cm) ermöglichen die verschiebbaren Oberböden den Zugriff auf das integrierte Kabelmanagement, ohne das Möbel von der Wand abrücken zu müssen.
Eine versteckte Verkabelung ist so über die gesamte Breite des Möbels möglich.
- Die gegen Aufpreis erhältlichen TV-Funktionspaneele lassen sich beim Tiefenraster 57,2 cm ebenfalls mit den Oberböden nach vorne verschieben und ermöglichen eine verdeckte Verkabelung des TV-Gerätes mit den externen Geräten, wie z. B. DVD-Player oder Spielekonsolen.
- Abgerundet wird das Möbelprogramm durch passende Stand- und Hängevitrienen, Side- und Highboards.
- HiFi-Komponenten, Spielekonsolen o. ä. können versteckt hinter dekorativen Fronten mit Infrarotverlängerungen betrieben werden (gegen Aufpreis).
- Typen ab H 100 cm inkl. Kippsicherung (Wandbefestigung erforderlich).

- Alle Glasausschnitte mit getöntem Frontglas.
- Die Vitrienenfächer können mit einer Ambientebeleuchtung oder mit LED-Powerspots beleuchtet werden (gegen Aufpreis).
- Belastbarkeit der Oberböden bei Anbauelementen max. 15 kg bei gleichmäßig verteilter Last.

Wichtige Planungshinweise:

- Kläre bitte bauwerkbedingte Gegebenheiten, Hemmnisse, Maße und Belastungswerte bei der Bedarfsermittlung, damit eine mangelfreie Vertragserfüllung gewährleistet ist.
- Beachte bitte bei Planungen mit Wandmontageelementen die max. Belastungswerte und die Wandbeschaffenheit.
- Kläre bitte elektrische Vorleistungen für Anschluss- und Gerätetechnik (frei hängende Beleuchtungssysteme erfordern Kabelkanallösungen auf oder unter Putz).
- **Die warentypischen Produkteigenschaften sowie wichtige Hinweise zum Schutz deiner Fußböden entnehme bitte der Gebrauchs- und Pflegeanweisung (www.musterring.com). Für nutzungsbedingte Eindrücke oder Abriebspuren auf empfindlichen Böden wird keine Haftung übernommen.**

Planungshilfe für Anbausystem

Breitenraster

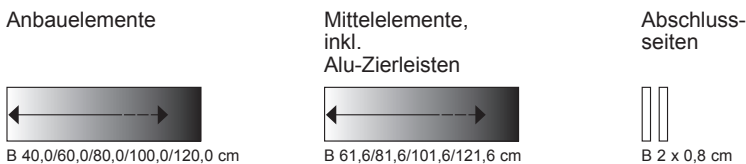

Abschlussseiten als linker und rechter Abschluss einer Anbaukombination zwingend erforderlich.

Tiefenraster

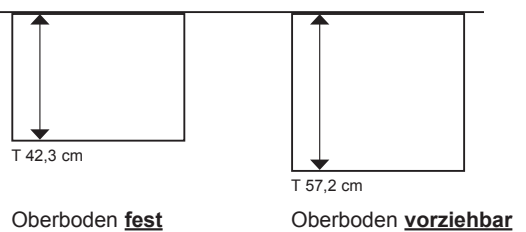

Höhenraster

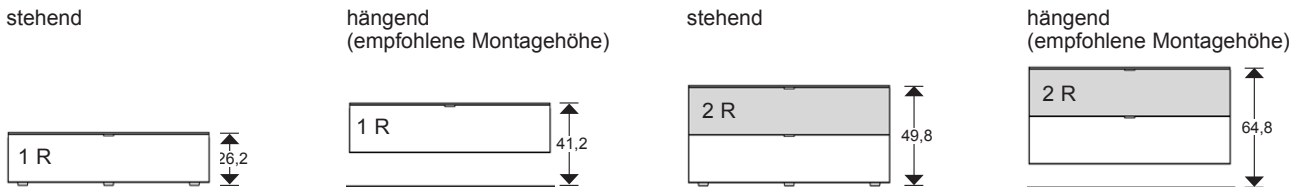

Maßübersicht Flachbildschirme

Maße sind ca.-Maße und können je nach Hersteller abweichen. Es können auch Flachbildschirme mit gebogenem Bildschirm (curved) verwendet werden, wenn diese mit einer Standard-VESA-Halterung kompatibel sind.

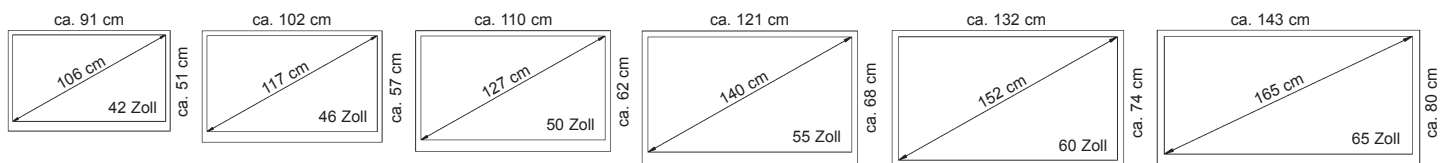

Fronten u. Korpus außen	PG	Nr.	Fronten u. Korpus außen	PG	Nr.	Mittelement	Nr.	Mittelement	Nr.	inkl. Hängebeschlagn	Nr.	
- Melamin weiß	1	4 0	- Mattglas fango *	5	7 5	- Lack weiß	2 0	- Mattglas fango	7 5	- nein	0	
- Lack weiß	2	2 0	- Mattglas weiß *	5	7 6	- Lack grau/anthrazit	2 6	- Mattglas weiß	7 6	- ja (gegen Aufpreis)	1	
- Lack grau/anthrazit	2	2 6	- Mattglas schwarz *	5	7 7	- Wildeiche furniert	5 0	- Mattglas schwarz	7 7	Achtung: Zuladung max. 39 kg je Anbauelement.		
- Wildeiche furniert	4	4 0	- Mattglas grau *	5	7 8	- Kernbuche furniert	5 3	- Mattglas grau	7 8			
- Kernbuche furniert	4	5 3				- Nussbaum furniert	5 5	Griffe und Alu-Zierleisten		Nr.	Soundbarhaube, Stoff	Nr.
- Nussbaum furniert	4	5 5				- Eiche massiv, gebürstet	8 0	- alu, gebürstete Optik	1 6	- grau	1	
- Glas weiß lackiert *	3	7 2				- Glas weiß lackiert	7 2	- schwarz, gebürstete Optik	1 4	- anthrazit	2	
- Glas schwarz lackiert *	3	7 0				- Glas schwarz lackiert	7 0			- schwarz	3	

* Außenseiten in Lack (kein Glas). / ** Infos zur Beleuchtung usw. findest du auf der Seite 46. / *** Für LED-Beleuchtung zwingend erforderlich.

Vorschläge

(Sonderentlastete Preise. Die Addition der Einzeltypenpreise ergibt nicht den Vorschlagspreis.)

Best.-Nr. / Maße Beschreibung	PG 1	PG 2	PG 3	PG 4	PG 5
wie Abb. 801----3L- Mittelelement Lack (20, 26) 801----3L- Mittelelement Glas lackiert (72, 70) 801----3L- Mittelelement furniert (50, 53, 55) 801----3L- Mittelelement Mattglas (75, 76, 77, 78) 801----8 0-3L- Mittelelement Eiche massiv, gebürstet	3084,- 3150,- 3150,- 3236,- 3325,-	3549,- 3615,- 3617,- 3703,- 3790,-	3698,- 3763,- 3766,- 3850,- 3936,-	3763,- 3826,- 3829,- 3915,- 4001,-	3899,- 3965,- 3967,- 4053,- 3798,-
spiegelbildlich 801----3R- Mittelelement Lack (20, 26) 801----3R- Mittelelement Glas lackiert (72, 70) 801----3R- Mittelelement furniert (50, 53, 55) 801----3R- Mittelelement Mattglas (75, 76, 77, 78) 801----8 0-3R- Mittelelement Eiche massiv, gebürstet	3084,- 3150,- 3150,- 3236,- 3325,-	3549,- 3615,- 3617,- 3703,- 3790,-	3698,- 3763,- 3766,- 3850,- 3936,-	3763,- 3826,- 3829,- 3915,- 4001,-	3899,- 3965,- 3967,- 4053,- 3798,-
bestehend aus: 1 x 206, 1 x 280, 1 x 211, 1 x 617 (ohne TV-Gerät, TV-Halterung, Soundbarhaube und Fußgestell) B 262,0, H 53,0, T 57,2/60,0 cm					(VZ)
Gegen Aufpreis: 1 x Hängebeschlagn für Wandbefestigung 3 x PUSH0000KLTR Klappe mit Push-to-open (grifflos) 3 x PUSH0000SKUT Schubkasten mit Push-to-open (grifflos) 1 x 076000000000 Fußgestell verchromt gebürstet, H 10,0 cm oder 1 x 0760S0000000 Fußgestell schwarz, H 10,0 cm oder 1 x 676000000000 Fußgestell verchromt gebürstet, H 15,0 cm oder 1 x 6760S0000000 Fußgestell schwarz, H 15,0 cm 1 x 64500000000N LED-Beleuchtung für Oberboden** 1 x 65900000000N LED-Beleuchtung für Oberboden Mittelelement** 1 x 65600000000N LED-Beleuchtung für Oberboden** 1 x 64000000000N Trafo und Fernbedienung*** oder 1 x 64000000000Z Trafo und Fernbedienung*** inkl. Smart-Home Steuerung 3 x 634000000000 Kabelwanne 1 x 685000030000 TV-Halterung starr, nicht schwenkbar oder 1 x 685000030100 TV-Halterung schwenkbar 1 x 680-00-00--0-00-0 Soundbarhaube, B ca. 80, H ca. 8 cm oder 1 x 680-00-00--2-00-0 Soundbarhaube, B ca. 80, H ca. 10 cm oder 1 x 680-00-00--3-00-0 Soundbarhaube, B ca. 80, H ca. 12 cm	78,- à 18,- à 112,- 794,- 794,- 794,- 794,- 794,- 26,- 34,- 50,- 157,- 185,- à 24,- 332,- 491,- 136,- 136,- 136,-	78,- à 18,- à 112,- 794,- 794,- 794,- 794,- 794,- 26,- 34,- 50,- 157,- 185,- à 24,- 332,- 491,- 136,- 136,- 136,-	78,- à 18,- à 112,- 794,- 794,- 794,- 794,- 794,- 26,- 34,- 50,- 157,- 185,- à 24,- 332,- 491,- 136,- 136,- 136,-	78,- à 18,- à 112,- 794,- 794,- 794,- 794,- 794,- 26,- 34,- 50,- 157,- 185,- à 24,- 332,- 491,- 136,- 136,- 136,-	78,- à 18,- à 112,- 794,- 794,- 794,- 794,- 794,- 26,- 34,- 50,- 157,- 185,- à 24,- 332,- 491,- 136,- 136,- 136,-
wie Abb. 821----3L- Mittelelement Lack (20, 26) 821----3L- Mittelelement Glas lackiert (72, 70) 821----3L- Mittelelement furniert (50, 53, 55) 821----3L- Mittelelement Mattglas (75, 76, 77, 78) 821----8 0-3L- Mittelelement Eiche massiv, gebürstet	2675,- 2740,- 2740,- 2827,- 2915,-	3128,- 3194,- 3196,- 3282,- 3369,-	3277,- 3343,- 3345,- 3429,- 3515,-	3335,- 3398,- 3401,- 3487,- 3573,-	3478,- 3544,- 3546,- 3632,- 3498,-
spiegelbildlich 821----3R- Mittelelement Lack (20, 26) 821----3R- Mittelelement Glas lackiert (72, 70) 821----3R- Mittelelement furniert (50, 53, 55) 821----3R- Mittelelement Mattglas (75, 76, 77, 78) 821----8 0-3R- Mittelelement Eiche massiv, gebürstet	2675,- 2740,- 2740,- 2827,- 2915,-	3128,- 3194,- 3196,- 3282,- 3369,-	3277,- 3343,- 3345,- 3429,- 3515,-	3335,- 3398,- 3401,- 3487,- 3573,-	3478,- 3544,- 3546,- 3632,- 3498,-
bestehend aus: 1 x 026, 1 x 030, 1 x 021, 1 x 027 (ohne TV-Gerät, TV-Halterung, Soundbarhaube und Fußgestell) B 262,0, H 53,0, T 42,3/45,5 cm					(VZ)
Gegen Aufpreis: 1 x Hängebeschlagn für Wandbefestigung 3 x PUSH0000KLTR Klappe mit Push-to-open (grifflos) 3 x PUSH0000SKUT Schubkasten mit Push-to-open (grifflos) 1 x 073000000000 Fußgestell verchromt gebürstet, H 10,0 cm oder 1 x 0730S0000000 Fußgestell schwarz, H 10,0 cm oder 1 x 674000000000 Fußgestell verchromt gebürstet, H 15,0 cm oder 1 x 6740S0000000 Fußgestell schwarz, H 15,0 cm 1 x 64500000000N LED-Beleuchtung für Oberboden** 1 x 65900000000N LED-Beleuchtung für Oberboden Mittelelement** 1 x 65600000000N LED-Beleuchtung für Oberboden** 1 x 64000000000N Trafo und Fernbedienung*** oder 1 x 64000000000Z Trafo und Fernbedienung*** inkl. Smart-Home Steuerung 1 x 685000030000 TV-Halterung starr, nicht schwenkbar oder 1 x 685000030100 TV-Halterung schwenkbar 1 x 680-00-00--0-00-0 Soundbarhaube, B ca. 80, H ca. 8 cm oder 1 x 680-00-00--2-00-0 Soundbarhaube, B ca. 80, H ca. 10 cm oder 1 x 680-00-00--3-00-0 Soundbarhaube, B ca. 80, H ca. 12 cm	78,- à 18,- à 112,- 794,- 794,- 794,- 794,- 794,- 26,- 34,- 50,- 157,- 185,- à 24,- 332,- 491,- 136,- 136,- 136,-	78,- à 18,- à 112,- 794,- 794,- 794,- 794,- 794,- 26,- 34,- 50,- 157,- 185,- à 24,- 332,- 491,- 136,- 136,- 136,-	78,- à 18,- à 112,- 794,- 794,- 794,- 794,- 794,- 26,- 34,- 50,- 157,- 185,- à 24,- 332,- 491,- 136,- 136,- 136,-	78,- à 18,- à 112,- 794,- 794,- 794,- 794,- 794,- 26,- 34,- 50,- 157,- 185,- à 24,- 332,- 491,- 136,- 136,- 136,-	78,- à 18,- à 112,- 794,- 794,- 794,- 794,- 794,- 26,- 34,- 50,- 157,- 185,- à 24,- 332,- 491,- 136,- 136,- 136,-

Fronten u. Korpus außen	PG	Nr.	Fronten u. Korpus außen	PG	Nr.	Mittelement	Nr.	Mittelement	Nr.	inkl. Hängebeschlag	Nr.
- Melamin weiß	1	4 0	- Mattglas fango *	5	7 5	- Lack weiß	2 0	- Mattglas fango	7 5	- nein	0
- Lack weiß	2	2 0	- Mattglas weiß *	5	7 6	- Lack grau/anthrazit	2 6	- Mattglas weiß	7 6	- ja (gegen Aufpreis)	1
- Lack grau/anthrazit	2	2 6	- Mattglas schwarz *	5	7 7	- Wildeiche furniert	5 0	- Mattglas schwarz	7 7	Achtung: Zuladung max. 39 kg je Anbauelement.	
- Wildeiche furniert	4	5 0	- Mattglas grau *	5	7 8	- Kernbuche furniert	5 3	- Mattglas grau	7 8		
- Kernbuche furniert	4	5 3				- Nussbaum furniert	5 5				
- Nussbaum furniert	4	5 5				- Eiche massiv, gebürstet	8 0	Griffe und Alu-Zierleisten	Nr.	Soundbarhaube, Stoff	Nr.
- Glas weiß lackiert *	3	7 2				- Glas weiß lackiert	7 2	- alu, gebürstete Optik	1 6	- grau	1
- Glas schwarz lackiert *	3	7 0				- Glas schwarz lackiert	7 0	- schwarz, gebürstete Optik	1 4	- anthrazit	2
										- schwarz	3

* Außenseiten in Lack (kein Glas). / ** Infos zur Beleuchtung usw. findest du auf der Seite 46. / *** Für LED-Beleuchtung zwingend erforderlich.

Vorschläge

(Sonderentlastete Preise. Die Addition der Einzeltypenpreise ergibt nicht den Vorschlagspreis.)

Best.-Nr. / Maße Beschreibung	PG 1	PG 2	PG 3	PG 4	PG 5
<p>wie Abb. 802--3L- Mittelelement Lack (20, 26) 802--3L- Mittelelement Glas lackiert (72, 70) 802--3L- Mittelelement furniert (50, 53, 55) 802--3L- Mittelelement Mattglas (75, 76, 77, 78) 802--8 0-3L- Mittelelement Eiche massiv, gebürstet</p> <p>spiegelbildlich 802--3R- Mittelelement Lack (20, 26) 802--3R- Mittelelement Glas lackiert (72, 70) 802--3R- Mittelelement furniert (50, 53, 55) 802--3R- Mittelelement Mattglas (75, 76, 77, 78) 802--8 0-3R- Mittelelement Eiche massiv, gebürstet</p> <p>bestehend aus: 1 x 206, 1 x 282, 1 x 211, 1 x 617 (ohne TV-Gerät, TV-Halterung, Soundbarhaube und Fußgestell) B 302,0, H 53,0, T 57,2/60,0 cm</p>	3461,- 3565,- 3573,- 3703,- 3842,-	3928,- 4030,- 4040,- 4168,- 4307,-	4074,- 4179,- 4184,- 4315,- 4456,-	4142,- 4244,- 4252,- 4380,- 4521,-	4278,- 4380,- 4388,- 4518,- 4298,-
<p>Gegen Aufpreis: 1 x 1 Hängebeschlag für Wandbefestigung 3 x PUSH0000KLTR Klappe mit Push-to-open (grifflos) 3 x PUSH0000SKUT Schubkasten mit Push-to-open (grifflos) 1 x 076000000000 Fußgestell verchromt gebürstet, H 10,0 cm oder 1 x 0760S0000000 Fußgestell schwarz, H 10,0 cm oder 1 x 676000000000 Fußgestell verchromt gebürstet, H 15,0 cm oder 1 x 6760S0000000 Fußgestell schwarz, H 15,0 cm 1 x 645000000000N LED-Beleuchtung für Oberboden** 1 x 661000000000N LED-Beleuchtung für Oberboden Mittelelement** 1 x 656000000000N LED-Beleuchtung für Oberboden** 1 x 640000000000N Trafo und Fernbedienung*** oder 1 x 640000000000Z Trafo und Fernbedienung*** inkl. Smart-Home Steuerung 3 x 634000000000 Kabelwanne 1 x 685000030000 TV-Halterung starr, nicht schwenkbar oder 1 x 685000030100 TV-Halterung schwenkbar 1 x 682-00-00--0-00-0 Soundbarhaube, B ca. 120, H ca. 8 cm oder 1 x 682-00-00--2-00-0 Soundbarhaube, B ca. 120, H ca. 10 cm oder 1 x 682-00-00--3-00-0 Soundbarhaube, B ca. 120, H ca. 12 cm</p>	78,- à 18,- à 112,- 794,- 794,- 794,- 794,- 26,- 50,- 50,- 157,- 185,- à 24,- 332,- 491,- 165,- 165,- 165,-	78,- à 18,- à 112,- 794,- 794,- 794,- 794,- 26,- 50,- 50,- 157,- 185,- à 24,- 332,- 491,- 165,- 165,- 165,-	78,- à 18,- à 112,- 794,- 794,- 794,- 794,- 26,- 50,- 50,- 157,- 185,- à 24,- 332,- 491,- 165,- 165,- 165,-	78,- à 18,- à 112,- 794,- 794,- 794,- 794,- 26,- 50,- 50,- 157,- 185,- à 24,- 332,- 491,- 165,- 165,- 165,-	78,- à 18,- à 112,- 794,- 794,- 794,- 794,- 26,- 50,- 50,- 157,- 185,- à 24,- 332,- 491,- 165,- 165,- 165,-
<p>wie Abb. 803--3L- Mittelelement Lack (20, 26) 803--3L- Mittelelement Glas lackiert (72, 70) 803--3L- Mittelelement furniert (50, 53, 55) 803--3L- Mittelelement Mattglas (75, 76, 77, 78) 803--8 0-3L- Mittelelement Eiche massiv, gebürstet</p> <p>spiegelbildlich 803--3R- Mittelelement Lack (20, 26) 803--3R- Mittelelement Glas lackiert (72, 70) 803--3R- Mittelelement furniert (50, 53, 55) 803--3R- Mittelelement Mattglas (75, 76, 77, 78) 803--8 0-3R- Mittelelement Eiche massiv, gebürstet</p> <p>bestehend aus: 1 x 210, 1 x 281, 2 x 208, 1 x 617 (ohne TV-Gerät, TV-Halterung, Soundbarhaube und Fußgestell) B 362,0, H 53,0, T 57,2/60,0 cm</p>	3959,- 4043,- 4048,- 4155,- 4338,-	4581,- 4664,- 4670,- 4777,- 4957,-	4790,- 4873,- 4879,- 4986,- 5166,-	4855,- 4941,- 4944,- 5051,- 5234,-	5082,- 5166,- 5171,- 5281,- 4998,-
<p>Gegen Aufpreis: 1 x 1 Hängebeschlag für Wandbefestigung 4 x PUSH0000KLTR Klappe mit Push-to-open (grifflos) 4 x PUSH0000SKUT Schubkasten mit Push-to-open (grifflos) 1 x 077000000000 Fußgestell verchromt gebürstet, H 10,0 cm oder 1 x 0770S0000000 Fußgestell schwarz, H 10,0 cm oder 1 x 677000000000 Fußgestell verchromt gebürstet, H 15,0 cm oder 1 x 6770S0000000 Fußgestell schwarz, H 15,0 cm 1 x 643000000000N LED-Beleuchtung für Oberboden** 1 x 660000000000N LED-Beleuchtung für Oberboden Mittelelement** 2 x 644000000000N LED-Beleuchtung für Oberboden** 1 x 640000000000N Trafo und Fernbedienung*** oder 1 x 640000000000Z Trafo und Fernbedienung*** inkl. Smart-Home Steuerung 4 x 634000000000 Kabelwanne 1 x 685000030000 TV-Halterung starr, nicht schwenkbar oder 1 x 685000030100 TV-Halterung schwenkbar 1 x 681-00-00--0-00-0 Soundbarhaube, B ca. 100, H ca. 8 cm oder 1 x 681-00-00--2-00-0 Soundbarhaube, B ca. 100, H ca. 10 cm oder 1 x 681-00-00--3-00-0 Soundbarhaube, B ca. 100, H ca. 12 cm</p>	102,- à 18,- à 112,- 992,- 992,- 992,- 992,- 44,- 44,- à 34,- 157,- 185,- à 24,- 332,- 491,- 151,- 151,- 151,-	102,- à 18,- à 112,- 992,- 992,- 992,- 992,- 44,- 44,- à 34,- 157,- 185,- à 24,- 332,- 491,- 151,- 151,- 151,-	102,- à 18,- à 112,- 992,- 992,- 992,- 992,- 44,- 44,- à 34,- 157,- 185,- à 24,- 332,- 491,- 151,- 151,- 151,-	102,- à 18,- à 112,- 992,- 992,- 992,- 992,- 44,- 44,- à 34,- 157,- 185,- à 24,- 332,- 491,- 151,- 151,- 151,-	102,- à 18,- à 112,- 992,- 992,- 992,- 992,- 44,- 44,- à 34,- 157,- 185,- à 24,- 332,- 491,- 151,- 151,- 151,-

Fronten u. Korpus außen	PG	Nr.	Fronten u. Korpus außen	PG	Nr.	Mittelement	Nr.	Mittelement	Nr.	inkl. Hängebeschlagn	Nr.	
- Melamin weiß	1	4 0	- Mattglas fango *	5	7 5	- Lack weiß	2 0	- Mattglas fango	7 5	- nein	0	
- Lack weiß	2	2 0	- Mattglas weiß *	5	7 6	- Lack grau/anthrazit	2 6	- Mattglas weiß	7 6	- ja (gegen Aufpreis)	1	
- Lack grau/anthrazit	2	2 6	- Mattglas schwarz *	5	7 7	- Wildeiche furniert	5 0	- Mattglas schwarz	7 7	Achtung: Zuladung max. 39 kg je Anbauelement.		
- Wildeiche furniert	4	5 0	- Mattglas grau *	5	7 8	- Kernbuche furniert	5 3	- Mattglas grau	7 8			
- Kernbuche furniert	4	5 3				- Nussbaum furniert	5 5	Griffe und Alu-Zierleisten		Nr.	Soundbarhaube, Stoff	Nr.
- Nussbaum furniert	4	5 5				- Eiche massiv, gebürstet	8 0			1 6	- grau	1
- Glas weiß lackiert *	3	7 2				- Glas weiß lackiert	7 2	- alu, gebürstete Optik		1 4	- anthrazit	2
- Glas schwarz lackiert *	3	7 0				- Glas schwarz lackiert	7 0	- schwarz, gebürstete Optik			- schwarz	3

* Außenseiten in Lack (kein Glas). / ** Infos zur Beleuchtung usw. findest du auf der Seite 46. / *** Für LED-Beleuchtung zwingend erforderlich.

Vorschläge

(Sonderentlastete Preise. Die Addition der Einzelpreise ergibt nicht den Vorschlagspreis.)

Best.-Nr. / Maße Beschreibung	PG 1	PG 2	PG 3	PG 4	PG 5
<p>804-█-█-█-30-█ Mittelelement Lack (20, 26) 804-█-█-█-30-█ Mittelelement Glas lackiert (72, 70) 804-█-█-█-30-█ Mittelelement furniert (50, 53, 55) 804-█-█-█-30-█ Mittelelement Mattglas (75, 76, 77, 78) 804-█-█-█-8 0-30-█ Mittelelement Eiche massiv, gebürstet</p> <p>bestehend aus: 2 x 211, 1 x 281, 1 x 617 (ohne TV-Gerät, TV-Halterung, Soundbarhaube und Fußgestell) B 342,0, H 53,0, T 57,2/60,0 cm</p>	3625,- 3709,- 3714,- 3821,- 4001,-	4184,- 4268,- 4273,- 4380,- 4563,-	4385,- 4469,- 4474,- 4581,- 4761,-	4458,- 4542,- 4544,- 4651,- 4837,-	4662,- 4743,- 4748,- 4855,- 5038,-
<p>Gegen Aufpreis:</p> <p>1 x 1 Hängebeschlagn für Wandbefestigung 3 x PUSH0000KLTR Klappe mit Push-to-open (grifflos) 3 x PUSH0000SKUT Schubkasten mit Push-to-open (grifflos) 1 x 077000000000 Fußgestell verchromt gebürstet, H 10,0 cm oder 1 x 0770S0000000 Fußgestell schwarz, H 10,0 cm oder 1 x 677000000000 Fußgestell verchromt gebürstet, H 15,0 cm oder 1 x 6770S0000000 Fußgestell schwarz, H 15,0 cm 2 x 65600000000N LED-Beleuchtung für Oberboden** 1 x 660000000000N LED-Beleuchtung für Oberboden Mittelelement** 1 x 640000000000N Trafo und Fernbedienung*** oder 1 x 640000000000Z Trafo und Fernbedienung*** inkl. Smart-Home Steuerung 4 x 6340000000000 Kabelwanne 1 x 685000030000 TV-Halterung starr, nicht schwenkbar oder 1 x 685000030100 TV-Halterung schwenkbar 1 x 681-00-00-█-0-00-0 Soundbarhaube, B ca. 100, H ca. 8 cm oder 1 x 681-00-00-█-2-00-0 Soundbarhaube, B ca. 100, H ca. 10 cm oder 1 x 681-00-00-█-3-00-0 Soundbarhaube, B ca. 100, H ca. 12 cm</p>	78,- à 18,- à 112,- 992,- 992,- 992,- 992,- 992,- à 50,- 44,- 157,- 185,- à 24,- 332,- 491,- 151,- 151,- 151,-	78,- à 18,- à 112,- 992,- 992,- 992,- 992,- 992,- à 50,- 44,- 157,- 185,- à 24,- 332,- 491,- 151,- 151,- 151,-	78,- à 18,- à 112,- 992,- 992,- 992,- 992,- 992,- à 50,- 44,- 157,- 185,- à 24,- 332,- 491,- 151,- 151,- 151,-	78,- à 18,- à 112,- 992,- 992,- 992,- 992,- 992,- à 50,- 44,- 157,- 185,- à 24,- 332,- 491,- 151,- 151,- 151,-	78,- à 18,- à 112,- 992,- 992,- 992,- 992,- 992,- à 50,- 44,- 157,- 185,- à 24,- 332,- 491,- 151,- 151,- 151,-
<p>805-█-█-█-30-█ Mittelelement Lack (20, 26) 805-█-█-█-30-█ Mittelelement Glas lackiert (72, 70) 805-█-█-█-30-█ Mittelelement furniert (50, 53, 55) 805-█-█-█-30-█ Mittelelement Mattglas (75, 76, 77, 78) 805-█-█-█-8 0-30-█ Mittelelement Eiche massiv, gebürstet</p> <p>bestehend aus: 2 x 210, 1 x 281, 1 x 617 (ohne TV-Gerät, TV-Halterung, Soundbarhaube und Fußgestell) B 302,0, H 53,0, T 57,2/60,0 cm</p>	3254,- 3338,- 3343,- 3450,- 3633,-	3724,- 3808,- 3813,- 3920,- 3798,-	3889,- 3975,- 3978,- 4085,- 4270,-	3957,- 4040,- 4046,- 4153,- 4333,-	4116,- 4200,- 4205,- 4312,- 4495,-
<p>Gegen Aufpreis:</p> <p>1 x 1 Hängebeschlagn für Wandbefestigung 3 x PUSH0000KLTR Klappe mit Push-to-open (grifflos) 3 x PUSH0000SKUT Schubkasten mit Push-to-open (grifflos) 1 x 076000000000 Fußgestell verchromt gebürstet, H 10,0 cm oder 1 x 0760S0000000 Fußgestell schwarz, H 10,0 cm oder 1 x 676000000000 Fußgestell verchromt gebürstet, H 15,0 cm oder 1 x 6760S0000000 Fußgestell schwarz, H 15,0 cm 2 x 643000000000N LED-Beleuchtung für Oberboden** 1 x 660000000000N LED-Beleuchtung für Oberboden Mittelelement** 1 x 640000000000N Trafo und Fernbedienung*** oder 1 x 640000000000Z Trafo und Fernbedienung*** inkl. Smart-Home Steuerung 4 x 6340000000000 Kabelwanne 1 x 685000030000 TV-Halterung starr, nicht schwenkbar oder 1 x 685000030100 TV-Halterung schwenkbar 1 x 681-00-00-█-0-00-0 Soundbarhaube, B ca. 100, H ca. 8 cm oder 1 x 681-00-00-█-2-00-0 Soundbarhaube, B ca. 100, H ca. 10 cm oder 1 x 681-00-00-█-3-00-0 Soundbarhaube, B ca. 100, H ca. 12 cm</p>	78,- à 18,- à 112,- 794,- 794,- 794,- 794,- 794,- à 44,- 44,- 157,- 185,- à 24,- 332,- 491,- 151,- 151,- 151,-	78,- à 18,- à 112,- 794,- 794,- 794,- 794,- 794,- à 44,- 44,- 157,- 185,- à 24,- 332,- 491,- 151,- 151,- 151,-	78,- à 18,- à 112,- 794,- 794,- 794,- 794,- 794,- à 44,- 44,- 157,- 185,- à 24,- 332,- 491,- 151,- 151,- 151,-	78,- à 18,- à 112,- 794,- 794,- 794,- 794,- 794,- à 44,- 44,- 157,- 185,- à 24,- 332,- 491,- 151,- 151,- 151,-	78,- à 18,- à 112,- 794,- 794,- 794,- 794,- 794,- à 44,- 44,- 157,- 185,- à 24,- 332,- 491,- 151,- 151,- 151,-

Fronten und Korpus außen	PG	Nr.	Fronten und Korpus außen	PG	Nr.	Sichtbare Rückwände	Nr.	Sichtbare Rückwände	Nr.
- Melamin weiß	1	4 0	- Glas weiß lackiert *	3	7 2	- Melamin schwarz	0 0	- Wildeiche furniert	5 0
- Lack weiß	2	2 0	- Glas schwarz lackiert *	3	7 0	- Lack weiß	2 0	- Kernbuche furniert	5 3
- Lack grau/anthrazit	2	2 6	- Mattglas fango *	5	7 5	- Lack grau/anthrazit	2 6	- Nussbaum furniert	5 5
- Wildeiche furniert	4	5 0	- Mattglas weiß *	5	7 6	- Lack fango (passend zu Mattglas fango)	7 5	- Eiche massiv, gebürstet	8 0
- Kernbuche furniert	4	5 3	- Mattglas schwarz *	5	7 7	- Lack grau (passend zu Mattglas grau)	7 8	Griffe und Alu-Zierleisten	
- Nussbaum furniert	4	5 5	- Mattglas grau *	5	7 8				Nr.
								- alu, gebürstete Optik	1 6
								- schwarz, gebürstete Optik	1 4

* Außenseiten in Lack (kein Glas). / ** Infos zur Beleuchtung usw. findest du auf der Seite 46. / *** Für LED-Beleuchtung zwingend erforderlich.

Vorschläge

(Sonderentlastete Preise. Die Addition der Einzeltypenpreise ergibt nicht den Vorschlagspreis.)

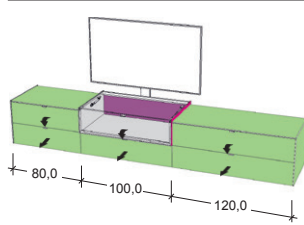
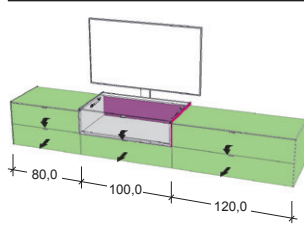
Best.-Nr. / Maße Beschreibung	PG 1	PG 2	PG 3	PG 4	PG 5
 <p>wie Abb. 808-■-■-■-3L-0 Rückwand Melamin schwarz 808-■-■-■-3L-0 Rückwand Lack (20, 26, 75, 78) 808-■-■-■-3L-0 Rückwand furniert (50, 53, 55) 808-■-■-■-8 0-3L-0 Rückwand Eiche massiv, gebürstet</p> <p>spiegelbildlich 808-■-■-■-3R-0 Rückwand Melamin schwarz 808-■-■-■-3R-0 Rückwand Lack (20, 26, 75, 78) 808-■-■-■-3R-0 Rückwand furniert (50, 53, 55) 808-■-■-■-8 0-3R-0 Rückwand Eiche massiv, gebürstet</p> <p>bestehend aus: 1 x 208, 1 x 284, 1 x 211, 1 x 617 (ohne TV-Gerät, TV-Halterung, und Fußgestell, nicht wandhängend möglich) B 302,0, H 53,0, T 57,2/60,0 cm</p>	3491,- 3518,- 3547,- 3630,-	4016,- 4045,- 4075,- 3898,-	4210,- 4240,- 4269,- 4352,-	4277,- 4307,- 4336,- 4419,-	4464,- 4493,- 4522,- 4606,-
<p>gegen Aufpreis:</p> <p>2 x PUSH0000KLTR Klappe mit Push-to-open (grifflos) 3 x PUSH0000SKUT Schubkasten mit Push-to-open (grifflos) 1 x 076000000000 Fußgestell verchromt gebürstet, H 10,0 cm oder 1 x 0760S0000000 Fußgestell schwarz, H 10,0 cm oder 1 x 676000000000 Fußgestell verchromt gebürstet, H 15,0 cm oder 1 x 6760S0000000 Fußgestell schwarz, H 15,0 cm 1 x 644000000000N LED-Beleuchtung für Oberboden** 1 x 660000000000N LED-Beleuchtung für Oberboden Glasaufsatz** 1 x 656000000000N LED-Beleuchtung für Oberboden** 1 x 905000000000N LED-Ambiente-Beleuchtung im Glasaufsatz (set vorne und hinten)** 1 x 640000000000N Trafo und Fernbedienung*** oder 1 x 640000000000Z Trafo und Fernbedienung*** inkl. Smart-Home Steuerung 4 x 634000000000 Kabelwanne 1 x 695000030000 TV-Halterung starr, nicht schwenkbar oder 1 x 695000030100 TV-Halterung schwenkbar</p>	à 18,- à 112,- 794,- 794,- 794,- 794,- 34,- 44,- 50,- 105,- 157,- 185,- à 24,- 332,- 491,-	à 18,- à 112,- 794,- 794,- 794,- 794,- 34,- 44,- 50,- 105,- 157,- 185,- à 24,- 332,- 491,-	à 18,- à 112,- 794,- 794,- 794,- 794,- 34,- 44,- 50,- 105,- 157,- 185,- à 24,- 332,- 491,-	à 18,- à 112,- 794,- 794,- 794,- 794,- 34,- 44,- 50,- 105,- 157,- 185,- à 24,- 332,- 491,-	à 18,- à 112,- 794,- 794,- 794,- 794,- 34,- 44,- 50,- 105,- 157,- 185,- à 24,- 332,- 491,-
 <p>wie Abb. 823-■-■-■-3L-0 Rückwand Melamin schwarz 823-■-■-■-3L-0 Rückwand Lack (20, 26, 75, 78) 823-■-■-■-3L-0 Rückwand furniert (50, 53, 55) 823-■-■-■-8 0-3L-0 Rückwand Eiche massiv, gebürstet</p> <p>spiegelbildlich 823-■-■-■-3R-0 Rückwand Melamin schwarz 823-■-■-■-3R-0 Rückwand Lack (20, 26, 75, 78) 823-■-■-■-3R-0 Rückwand furniert (50, 53, 55) 823-■-■-■-8 0-3R-0 Rückwand Eiche massiv, gebürstet</p> <p>bestehend aus: 1 x 028, 1 x 034, 1 x 021, 1 x 027 (ohne TV-Gerät, TV-Halterung, und Fußgestell, nicht wandhängend möglich) B 302,0, H 53,0, T 42,3/45,5 cm</p>	3081,- 3108,- 3138,- 3221,-	3595,- 3624,- 3654,- 3498,-	3789,- 3819,- 3848,- 3931,-	3849,- 3879,- 3908,- 3991,-	4043,- 4072,- 4101,- 4185,-
<p>gegen Aufpreis:</p> <p>2 x PUSH0000KLTR Klappe mit Push-to-open (grifflos) 3 x PUSH0000SKUT Schubkasten mit Push-to-open (grifflos) 1 x 073000000000 Fußgestell verchromt gebürstet, H 10,0 cm oder 1 x 0730S0000000 Fußgestell schwarz, H 10,0 cm oder 1 x 674000000000 Fußgestell verchromt gebürstet, H 15,0 cm oder 1 x 6740S0000000 Fußgestell schwarz, H 15,0 cm 1 x 644000000000N LED-Beleuchtung für Oberboden** 1 x 660000000000N LED-Beleuchtung für Oberboden Glasaufsatz** 1 x 656000000000N LED-Beleuchtung für Oberboden** 1 x 905000000000N LED-Ambiente-Beleuchtung im Glasaufsatz (set vorne und hinten)** 1 x 640000000000N Trafo und Fernbedienung*** oder 1 x 640000000000Z Trafo und Fernbedienung*** inkl. Smart-Home Steuerung 1 x 695000030000 TV-Halterung starr, nicht schwenkbar oder 1 x 695000030100 TV-Halterung schwenkbar</p>	à 18,- à 112,- 794,- 794,- 794,- 794,- 34,- 44,- 50,- 105,- 157,- 185,- à 24,- 332,- 491,-	à 18,- à 112,- 794,- 794,- 794,- 794,- 34,- 44,- 50,- 105,- 157,- 185,- à 24,- 332,- 491,-	à 18,- à 112,- 794,- 794,- 794,- 794,- 34,- 44,- 50,- 105,- 157,- 185,- à 24,- 332,- 491,-	à 18,- à 112,- 794,- 794,- 794,- 794,- 34,- 44,- 50,- 105,- 157,- 185,- à 24,- 332,- 491,-	à 18,- à 112,- 794,- 794,- 794,- 794,- 34,- 44,- 50,- 105,- 157,- 185,- à 24,- 332,- 491,-

Fronten und Korpus außen	PG	Nr.	Fronten und Korpus außen	PG	Nr.	Fronten und Korpus außen	PG	Nr.	Stoff	Nr.	inkl. Hängebeschlag	Nr.
- Melamin weiß	1	4 0	- Glas weiß lackiert *	3	7 2	- Wildeiche furniert	4	5 0	- grau	1	- nein	0
- Lack weiß	2	2 0	- Glas schwarz lackiert *	3	7 0	- Kernbuche furniert	4	5 3	- anthrazit	2	- ja (gegen Aufpreis)	1
- Lack grau/anthrazit	2	2 6	- Mattglas fango *	5	7 5	- Nussbaum furniert	4	5 5	- schwarz	3		
			- Mattglas weiß *	5	7 6				Griffe und Alu-Zierleisten	Nr.		
			- Mattglas schwarz *	5	7 7				- alu, gebürstete Optik	1 6	Achtung: Zuladung max. 39 kg je Anbauelement.	
			- Mattglas grau *	5	7 8				- schwarz, gebürstete Optik	1 4		

* Außenseiten in Lack (kein Glas). / ** Infos zur Beleuchtung usw. findest du auf der Seite 46. / *** Für LED-Beleuchtung zwingend erforderlich.

Vorschläge

(Sonderentlastete Preise. Die Addition der Einzeltypenpreise ergibt nicht den Vorschlagspreis.)

Best.-Nr. / Maße Beschreibung	PG 1	PG 2	PG 3	PG 4	PG 5
<p>701-█-█-█-█-000-█ bestehend aus: 2 x 226, 2 x 210, 1 x 617, 1 x 266 (ohne TV-Gerät und TV-Funktionspaneel) B 303,2, H 49,8/126,6, T 57,2 cm</p>	3111,-	3620,-	3777,-	3662,-	4040,-
<p>Gegen Aufpreis:</p> <p>1 x 1 Hängebeschlag für Wandbefestigung</p> <p>2 x PUSH0000KLTR Klappe mit Push-to-open (grifflos)</p> <p>2 x PUSH0000SKUT Schubkasten mit Push-to-open (grifflos)</p> <p>1 x 076000000000 Fußgestell verchromt gebürstet, H 10,0 cm oder</p> <p>1 x 0760S0000000 Fußgestell schwarz, H 10,0 cm oder</p> <p>1 x 676000000000 Fußgestell verchromt gebürstet, H 15,0 cm oder</p> <p>1 x 6760S0000000 Fußgestell schwarz, H 15,0 cm</p> <p>2 x 643000000000N LED-Beleuchtung für Oberboden**</p> <p>2 x 647000000000N LED-Beleuchtung für Oberboden**</p> <p>1 x 640000000000N Trafo und Fernbedienung*** oder</p> <p>1 x 640000000000Z Trafo und Fernbedienung*** inkl. Smart-Home Steuerung</p> <p>4 x 634000000000 Kabelwanne</p> <p>1 x 196-█-█-00-█-000-0 TV-Funktionspaneel mit Stoff, starr, nicht schwenkbar oder</p> <p>1 x 196-█-█-00-█-010-0 TV-Funktionspaneel mit Stoff, inkl. Fullmotion-Schwenkbeschlag</p>	128,- à 18,- à 112,- 794,- 794,- 794,- 794,- 794,- à 44,- à 13,- 157,- 185,- à 24,- 527,- 659,-	128,- à 18,- à 112,- 794,- 794,- 794,- 794,- 794,- à 44,- à 13,- 157,- 185,- à 24,- 527,- 659,-	128,- à 18,- à 112,- 794,- 794,- 794,- 794,- 794,- à 44,- à 13,- 157,- 185,- à 24,- 527,- 659,-	128,- à 18,- à 112,- 794,- 794,- 794,- 794,- 794,- à 44,- à 13,- 157,- 185,- à 24,- 527,- 659,-	128,- à 18,- à 112,- 794,- 794,- 794,- 794,- 794,- à 44,- à 13,- 157,- 185,- à 24,- 527,- 659,-
<p>824-█-█-█-█-000-█ bestehend aus: 2 x 042, 2 x 020, 1 x 046, 1 x 027 (ohne TV-Gerät und TV-Funktionspaneel) B 303,2, H 49,8/126,6, T 42,3 cm</p>	2634,-	3131,-	3288,-	3166,-	3552,-
<p>Gegen Aufpreis:</p> <p>1 x 1 Hängebeschlag für Wandbefestigung</p> <p>2 x PUSH0000KLTR Klappe mit Push-to-open (grifflos)</p> <p>2 x PUSH0000SKUT Schubkasten mit Push-to-open (grifflos)</p> <p>1 x 073000000000 Fußgestell verchromt gebürstet, H 10,0 cm oder</p> <p>1 x 0730S0000000 Fußgestell schwarz, H 10,0 cm oder</p> <p>1 x 674000000000 Fußgestell verchromt gebürstet, H 15,0 cm oder</p> <p>1 x 6740S0000000 Fußgestell schwarz, H 15,0 cm</p> <p>2 x 643000000000N LED-Beleuchtung für Oberboden**</p> <p>2 x 647000000000N LED-Beleuchtung für Oberboden**</p> <p>1 x 640000000000N Trafo und Fernbedienung*** oder</p> <p>1 x 640000000000Z Trafo und Fernbedienung*** inkl. Smart-Home Steuerung</p> <p>1 x 196-█-█-00-█-000-0 TV-Funktionspaneel mit Stoff, starr, nicht schwenkbar oder</p> <p>1 x 196-█-█-00-█-010-0 TV-Funktionspaneel mit Stoff, inkl. Fullmotion-Schwenkbeschlag</p>	128,- à 18,- à 112,- 794,- 794,- 794,- 794,- 794,- à 44,- à 13,- 157,- 185,- à 24,- 527,- 659,-	128,- à 18,- à 112,- 794,- 794,- 794,- 794,- 794,- à 44,- à 13,- 157,- 185,- à 24,- 527,- 659,-	128,- à 18,- à 112,- 794,- 794,- 794,- 794,- 794,- à 44,- à 13,- 157,- 185,- à 24,- 527,- 659,-	128,- à 18,- à 112,- 794,- 794,- 794,- 794,- 794,- à 44,- à 13,- 157,- 185,- à 24,- 527,- 659,-	128,- à 18,- à 112,- 794,- 794,- 794,- 794,- 794,- à 44,- à 13,- 157,- 185,- à 24,- 527,- 659,-

Fronten und Korpus außen	PG	Nr.	Fronten und Korpus außen	PG	Nr.	Sichtbare Rückwände	Nr.	Sichtbare Rückwände	Nr.
- Melamin weiß	1	4 0	- Glas weiß lackiert *	3	7 2	- Melamin schwarz	0 0	- Wildeiche furniert	5 0
- Lack weiß	2	2 0	- Glas schwarz lackiert *	3	7 0	- Lack weiß	2 0	- Kernbuche furniert	5 3
- Lack grau/anthrazit	2	2 6	- Mattglas fango *	5	7 5	- Lack grau/anthrazit	2 6	- Nussbaum furniert	5 5
- Wildeiche furniert	4	5 0	- Mattglas weiß *	5	7 6	- Lack fango (passend zu Mattglas fango)	7 5	- Eiche massiv, gebürstet	8 0
- Kernbuche furniert	4	5 3	- Mattglas schwarz *	5	7 7	- Lack grau (passend zu Mattglas grau)	7 8	Griffe	Nr.
- Nussbaum furniert	4	5 5	- Mattglas grau *	5	7 8			- alu, gebürstete Optik	1 6
								- schwarz, gebürstete Optik	1 4

* Außenseiten und Abdeckblätter in Lack (kein Glas). / ** Infos zur Beleuchtung usw. findest du auf der Seite 46. / *** Für LED-Beleuchtung zwingend erforderlich.

Vorschläge

(Sonderentlastete Preise. Die Addition der Einzeltypenpreise ergibt nicht den Vorschlagspreis.)

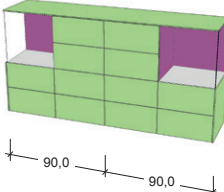
Best.-Nr. / Maße Beschreibung	PG 1	PG 2	PG 3	PG 4	PG 5
 087- - - - 0 0 -00-0 Rückwand Melamin schwarz	2121,-	2528,-	2473,-	2907,-	2531,-
087- - - - -00-0 Rückwand Lack (20, 26, 75, 78)	2351,-	2755,-	2698,-	3131,-	2776,-
087- - - - -00-0 Rückwand furniert (50, 53, 55)	2374,-	2779,-	2727,-	3155,-	2803,-
087- - - - 8 0 -00-0 Rückwand Eiche massiv, gebürstet	2627,-	3030,-	2972,-	3408,-	2998,-
bestehend aus: 1 x 088, 1 x 089 (inkl. Push-to-open oder Griff) B 181,6, H 92,2, T 42,3 cm					(VZ)
Gegen Aufpreis:					
1 x 072000000000 Fußgestell verchromt gebürstet, H 10,0 cm oder	593,-	593,-	593,-	593,-	593,-
1 x 0720S0000000 Fußgestell schwarz, H 10,0 cm oder	593,-	593,-	593,-	593,-	593,-
1 x 673000000000 Fußgestell verchromt gebürstet, H 15,0 cm oder	593,-	593,-	593,-	593,-	593,-
1 x 6730S0000000 Fußgestell schwarz, H 15,0 cm	593,-	593,-	593,-	593,-	593,-
2 x 657000000000N LED-Powerspot für Vitrine** oder	à 63,-	à 63,-	à 63,-	à 63,-	à 63,-
2 x 911000000000N indirekte LED-Beleuchtung für Vitrine**	à 92,-	à 92,-	à 92,-	à 92,-	à 92,-
1 x 640000000000N Trafo und Fernbedienung** oder	157,-	157,-	157,-	157,-	157,-
1 x 640000000000Z Trafo und Fernbedienung*** inkl. Smart-Home Steuerung	185,-	185,-	185,-	185,-	185,-

Sideboards 4 R, Höhe 92,2 cm

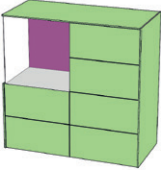
 088- - - - 0 0 -00-0 Rückwand Melamin schwarz	1126,-	1363,-	1336,-	1580,-	1375,-
088- - - - -00-0 Rückwand Lack (20, 26, 75, 78)	1238,-	1478,-	1448,-	1692,-	1498,-
088- - - - -00-0 Rückwand furniert (50, 53, 55)	1251,-	1491,-	1464,-	1705,-	1511,-
088- - - - 8 0 -00-0 Rückwand Eiche massiv, gebürstet	1374,-	1614,-	1589,-	1828,-	1598,-
1 Seite mit Glasausschnitt 1 Tür mit Glasausschnitt 1 fester Boden, 1 Einlegeboden 2 Schubkästen 1 Tür, 1 Einlegeboden (Türen und Schubkästen inkl. Push-to-open oder Griff) B 91,6, T 42,3 cm					(VZ)
Gegen Aufpreis:					
1 x 072000000000 Fußgestell verchromt gebürstet, H 10,0 cm oder	593,-	593,-	593,-	593,-	593,-
1 x 0720S0000000 Fußgestell schwarz, H 10,0 cm oder	593,-	593,-	593,-	593,-	593,-
1 x 673000000000 Fußgestell verchromt gebürstet, H 15,0 cm oder	593,-	593,-	593,-	593,-	593,-
1 x 6730S0000000 Fußgestell schwarz, H 15,0 cm	593,-	593,-	593,-	593,-	593,-
1 x 657000000000N LED-Powerspot für Vitrine** oder	63,-	63,-	63,-	63,-	63,-
1 x 911000000000N indirekte LED-Beleuchtung für Vitrine**	92,-	92,-	92,-	92,-	92,-
1 x 640000000000N Trafo und Fernbedienung** oder	157,-	157,-	157,-	157,-	157,-
1 x 640000000000Z Trafo und Fernbedienung*** inkl. Smart-Home Steuerung	185,-	185,-	185,-	185,-	185,-

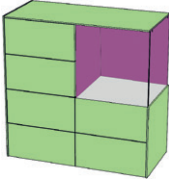
 089- - - - 0 0 -00-0 Rückwand Melamin schwarz	1126,-	1363,-	1336,-	1580,-	1375,-
089- - - - -00-0 Rückwand Lack (20, 26, 75, 78)	1238,-	1478,-	1448,-	1692,-	1498,-
089- - - - -00-0 Rückwand furniert (50, 53, 55)	1251,-	1491,-	1464,-	1705,-	1511,-
089- - - - 8 0 -00-0 Rückwand Eiche massiv, gebürstet	1374,-	1614,-	1589,-	1828,-	1598,-
2 Schubkästen 1 Tür, 1 Einlegeboden 1 Tür mit Glasausschnitt 1 fester Boden, 1 Einlegeboden 1 Seite mit Glasausschnitt (Türen und Schubkästen inkl. Push-to-open oder Griff) B 91,6, T 42,3 cm					(VZ)
Gegen Aufpreis:					
1 x 072000000000 Fußgestell verchromt gebürstet, H 10,0 cm oder	593,-	593,-	593,-	593,-	593,-
1 x 0720S0000000 Fußgestell schwarz, H 10,0 cm oder	593,-	593,-	593,-	593,-	593,-
1 x 673000000000 Fußgestell verchromt gebürstet, H 15,0 cm oder	593,-	593,-	593,-	593,-	593,-
1 x 6730S0000000 Fußgestell schwarz, H 15,0 cm	593,-	593,-	593,-	593,-	593,-
1 x 657000000000N LED-Powerspot für Vitrine** oder	63,-	63,-	63,-	63,-	63,-
1 x 911000000000N indirekte LED-Beleuchtung für Vitrine**	92,-	92,-	92,-	92,-	92,-
1 x 640000000000N Trafo und Fernbedienung** oder	157,-	157,-	157,-	157,-	157,-
1 x 640000000000Z Trafo und Fernbedienung*** inkl. Smart-Home Steuerung	185,-	185,-	185,-	185,-	185,-

Fronten und Korpus außen	PG	Nr.	Fronten und Korpus außen	PG	Nr.	Sichtbare Rückwände	Nr.	Sichtbare Rückwände	Nr.
- Melamin weiß	1	4 0	- Glas weiß lackiert *	3	7 2	- Melamin schwarz	0 0	- Wildeiche furniert	5 0
- Lack weiß	2	2 0	- Glas schwarz lackiert *	3	7 0	- Lack weiß	2 0	- Kernbuche furniert	5 3
- Lack grau/anthrazit	2	2 6	- Mattglas fango *	5	7 5	- Lack grau/anthrazit	2 6	- Nussbaum furniert	5 5
- Wildeiche furniert	4	5 0	- Mattglas weiß *	5	7 6	- Lack fango (passend zu Mattglas fango)	7 5	- Eiche massiv, gebürstet	8 0
- Kernbuche furniert	4	5 3	- Mattglas schwarz *	5	7 7	- Lack grau (passend zu Mattglas grau)	7 8		
- Nussbaum furniert	4	5 5	- Mattglas grau *	5	7 8				
								Griffe	Nr.
								- alu, gebürstete Optik	1 6
								- schwarz, gebürstete Optik	1 4

* Außenseiten und Abdeckblätter in Lack (kein Glas). / ** Infos zur Beleuchtung usw. findest du auf der Seite 46. / *** Für LED-Beleuchtung zwingend erforderlich.

Sideboards 4 R, H 92,2 cm

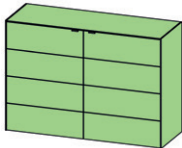
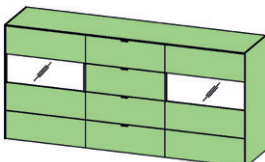
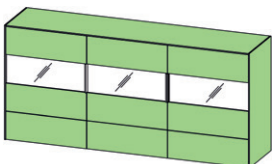
Best.-Nr. / Maße Beschreibung	PG 1	PG 2	PG 3	PG 4	PG 5
 <p>047-■■■-00-00-0 2 Türen 4 Einlegeböden B 121,6, T 42,3 cm</p> <p>Gegen Aufpreis: 1 x 072000000000 Fußgestell verchromt gebürstet, H 10,0 cm oder 1 x 0720S0000000 Fußgestell schwarz, H 10,0 cm oder 1 x 673000000000 Fußgestell verchromt gebürstet, H 15,0 cm oder 1 x 6730S0000000 Fußgestell schwarz, H 15,0 cm 2 x PUSH0000KLTR Tür mit Push-to-open (grifflos)</p>	1079,-	1402,-	1357,-	1729,-	1477,-
 <p>053-■■■-00-00-0 Rückwand Melamin schwarz 2 Türen mit Grauglasausschnitt 4 feste Böden 2 Einlegeböden 4 Schubkästen B 181,6, T 42,3 cm</p> <p>Gegen Aufpreis: 1 x 072000000000 Fußgestell verchromt gebürstet, H 10,0 cm oder 1 x 0720S0000000 Fußgestell schwarz, H 10,0 cm oder 1 x 673000000000 Fußgestell verchromt gebürstet, H 15,0 cm oder 1 x 6730S0000000 Fußgestell schwarz, H 15,0 cm 4 x PUSH0000SKSI Schubk. mit Push-to-open (grifflos) 2 x 657000000000N LED-Powerspot für Vitrine** 1 x 640000000000N Trafo und Fernbedienung*** oder 1 x 640000000000Z Trafo und Fernbedienung*** inkl. Smart-Home Steuerung</p>	1606,-	2029,-	2047,-	2411,-	2217,-
 <p>050-■■■-00-00-0 Rückwand Melamin schwarz 3 Türen mit Grauglasausschnitt 6 feste Böden 3 Einlegeböden B 181,6, T 42,3 cm</p> <p>Gegen Aufpreis: 1 x 072000000000 Fußgestell verchromt gebürstet, H 10,0 cm oder 1 x 0720S0000000 Fußgestell schwarz, H 10,0 cm oder 1 x 673000000000 Fußgestell verchromt gebürstet, H 15,0 cm oder 1 x 6730S0000000 Fußgestell schwarz, H 15,0 cm 3 x 657000000000N LED-Powerspot für Vitrine** 1 x 640000000000N Trafo und Fernbedienung*** oder 1 x 640000000000Z Trafo und Fernbedienung*** inkl. Smart-Home Steuerung</p>	1517,-	1930,-	1885,-	2275,-	2047,-

Fronten und Korpus außen	PG	Nr.	Fronten und Korpus außen	PG	Nr.	Sichtbare Rückwände	Nr.	Sichtbare Rückwände	Nr.
- Melamin weiß	1	4 0	- Glas weiß lackiert *	3	7 2	- Melamin schwarz	0 0	- Wildeiche furniert	5 0
- Lack weiß	2	2 0	- Glas schwarz lackiert *	3	7 0	- Lack weiß	2 0	- Kernbuche furniert	5 3
- Lack grau/anthrazit	2	2 6	- Mattglas fango *	5	7 5	- Lack grau/anthrazit	2 6	- Nussbaum furniert	5 5
- Wildeiche furniert	4	5 0	- Mattglas weiß *	5	7 6	- Lack fango (passend zu Mattglas fango)	7 5	- Eiche massiv, gebürstet	8 0
- Kernbuche furniert	4	5 3	- Mattglas schwarz *	5	7 7	- Lack grau (passend zu Mattglas grau)	7 8	Griffe	Nr.
- Nussbaum furniert	4	5 5	- Mattglas grau *	5	7 8			- alu, gebürstete Optik	1 6
								- schwarz, gebürstete Optik	1 4

* Außenseiten und Abdeckblätter in Lack (kein Glas). / ** Infos zur Beleuchtung usw. findest du auf der Seite 46. / *** Für LED-Beleuchtung zwingend erforderlich.

Sideboards 4 R, Höhe 92,2 cm

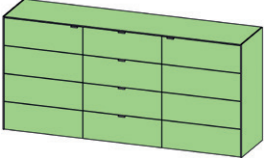
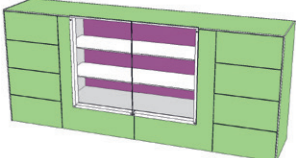
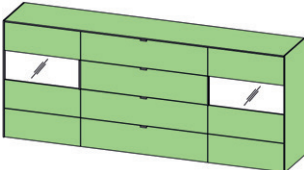
Best.-Nr. / Maße Beschreibung	PG 1	PG 2	PG 3	PG 4	PG 5
 <p>052-■-■-00-00-0 2 Türen 4 Einlegeböden 4 Schubkästen B 181,6, T 42,3 cm</p> <p>Gegen Aufpreis: 1 x 072000000000 Fußgestell verchromt gebürstet, H 10,0 cm oder 1 x 0720S0000000 Fußgestell schwarz, H 10,0 cm oder 1 x 673000000000 Fußgestell verchromt gebürstet, H 15,0 cm oder 1 x 6730S0000000 Fußgestell schwarz, H 15,0 cm 2 x PUSH0000KLTR Tür mit Push-to-open (grifflos) 4 x PUSH0000SKSI Schubk. mit Push-to-open (grifflos)</p>	1669,-	2110,-	2081,-	2562,-	2258,-
 <p>092-■-■-00-00-0 Rückwand Melamin schwarz 092-■-■-00-00-0 Rückwand Lack (20, 22, 26, 75, 78) 092-■-■-00-00-0 Rückwand furniert (50, 51, 53, 55) 092-■-■-80-00-0 Rückwand Eiche massiv, gebürstet</p> <p>2 Türen (links und rechts) 2 Einlegeböden 2 Türen mit Glasausschnitt 1 fester Boden 2 Glaseinlegeböden (Türen links und rechts inkl. Push-to-open oder Griff) B 211,6, T 42,3 cm</p> <p>Gegen Aufpreis: 1 x 073000000000 Fußgestell verchromt gebürstet, H 10,0 cm oder 1 x 0730S0000000 Fußgestell schwarz, H 10,0 cm oder 1 x 674000000000 Fußgestell verchromt gebürstet, H 15,0 cm oder 1 x 6740S0000000 Fußgestell schwarz, H 15,0 cm 1 x 903000000000N LED-Ambiente-Beleuchtung für Vitrine** 1 x 640000000000N Trafo und Fernbedienung*** oder 1 x 640000000000Z Trafo und Fernbedienung*** inkl. Smart-Home Steuerung</p>	2045,- 2140,- 2221,- 2750,-	2549,- 2644,- 2723,- 2998,- (VZ)	2527,- 2621,- 2700,- 3137,-	3080,- 3175,- 3256,- 3785,-	2594,- 2689,- 2768,- 3204,-
 <p>037-■-■-00-00-0 Rückwand Melamin schwarz</p> <p>2 Türen mit Grauglaseinschnitt 4 feste Böden 2 Einlegeböden 4 Schubkästen B 221,6, T 42,3 cm</p> <p>Gegen Aufpreis: 1 x 073000000000 Fußgestell verchromt gebürstet, H 10,0 cm oder 1 x 0730S0000000 Fußgestell schwarz, H 10,0 cm oder 1 x 674000000000 Fußgestell verchromt gebürstet, H 15,0 cm oder 1 x 6740S0000000 Fußgestell schwarz, H 15,0 cm 4 x PUSH0000SKSI Schubk. mit Push-to-open (grifflos) 2 x 657000000000N LED-Powerspot für Vitrine** 1 x 640000000000N Trafo und Fernbedienung*** oder 1 x 640000000000Z Trafo und Fernbedienung*** inkl. Smart-Home Steuerung</p>	1896,-	2400,-	2428,-	2823,-	2632,-

Fronten und Korpus außen	PG	Nr.	Fronten und Korpus außen	PG	Nr.	Sichtbare Rückwände	Nr.	Sichtbare Rückwände	Nr.
- Melamin weiß	1	4 0	- Glas weiß lackiert *	3	7 2	- Melamin schwarz	0 0	- Wildeiche furniert	5 0
- Lack weiß	2	2 0	- Glas schwarz lackiert *	3	7 0	- Lack weiß	2 0	- Kernbuche furniert	5 3
- Lack grau/anthrazit	2	2 6	- Mattglas fango *	5	7 5	- Lack grau/anthrazit	2 6	- Nussbaum furniert	5 5
- Wildeiche furniert	4	5 0	- Mattglas weiß *	5	7 6	- Lack fango (passend zu Mattglas fango)	7 5	- Eiche massiv, gebürstet	8 0
- Kernbuche furniert	4	5 3	- Mattglas schwarz *	5	7 7	- Lack grau (passend zu Mattglas grau)	7 8		
- Nussbaum furniert	4	5 5	- Mattglas grau *	5	7 8				
								Griffe	Nr.
								- alu, gebürstete Optik	1 6
								- schwarz, gebürstete Optik	1 4

* Außenseiten und Abdeckblätter in Lack (kein Glas). / ** Infos zur Beleuchtung usw. findest du auf der Seite 46. / *** Für LED-Beleuchtung zwingend erforderlich.

Sideboards 4 R, Höhe 92,2 cm

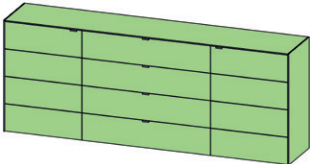
Best.-Nr. / Maße Beschreibung	PG 1	PG 2	PG 3	PG 4	PG 5
 <p>036-■-■-00-00-0 2 Türen 4 Einlegeböden 4 Schubkästen B 221,6, T 42,3 cm</p> <p>Gegen Aufpreis: 1 x 073000000000 Fußgestell verchromt gebürstet, H 10,0 cm oder 1 x 0730S00000000 Fußgestell schwarz, H 10,0 cm oder 1 x 674000000000 Fußgestell verchromt gebürstet, H 15,0 cm oder 1 x 6740S000000000 Fußgestell schwarz, H 15,0 cm 2 x PUSH0000KLTR Tür mit Push-to-open (grifflos) 4 x PUSH0000SKSI Schubk. mit Push-to-open (grifflos)</p>	1909,-	2442,-	2420,-	2925,-	2627,-
	794,-	794,-	794,-	794,-	794,-
	794,-	794,-	794,-	794,-	794,-
	794,-	794,-	794,-	794,-	794,-
	794,-	794,-	794,-	794,-	794,-
	à 18,-	à 18,-	à 18,-	à 18,-	à 18,-
	à 42,-	à 42,-	à 42,-	à 42,-	à 42,-

Highboards 5 R, Höhe 114,0 cm

 <p>067-■-■-00-00-0 5 Schubkästen B 61,6, T 42,3 cm</p> <p>Gegen Aufpreis: 5 x PUSH0000SKSI Schubk. mit Push-to-open (grifflos)</p>	864,-	1110,-	1134,-	1345,-	1222,-
	à 42,-	à 42,-	à 42,-	à 42,-	à 42,-

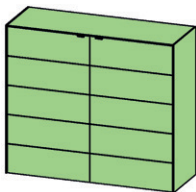
 <p>066-■-■-00-00-0 2 Türen 4 Einlegeböden B 121,6, T 42,3 cm</p> <p>Gegen Aufpreis: 1 x 072000000000 Fußgestell verchromt gebürstet, H 10,0 cm oder 1 x 0720S000000000 Fußgestell schwarz, H 10,0 cm oder 1 x 673000000000 Fußgestell verchromt gebürstet, H 15,0 cm oder 1 x 6730S000000000 Fußgestell schwarz, H 15,0 cm 2 x PUSH0000KLTR Türen mit Push-to-open (grifflos)</p>	1277,-	1674,-	1637,-	2068,-	1778,-
	593,-	593,-	593,-	593,-	593,-
	593,-	593,-	593,-	593,-	593,-
	593,-	593,-	593,-	593,-	593,-
	593,-	593,-	593,-	593,-	593,-
	593,-	593,-	593,-	593,-	593,-
	à 18,-	à 18,-	à 18,-	à 18,-	à 18,-

Fronten und Korpus außen	PG	Nr.	Fronten und Korpus außen	PG	Nr.	Sichtbare Rückwände	Nr.	Sichtbare Rückwände	Nr.
- Melamin weiß	1	4 0	- Glas weiß lackiert *	3	7 2	- Melamin schwarz	0 0	- Wildeiche furniert	5 0
- Lack weiß	2	2 0	- Glas schwarz lackiert *	3	7 0	- Lack weiß	2 0	- Kernbuche furniert	5 3
- Lack grau/anthrazit	2	2 6	- Mattglas fango *	5	7 5	- Lack grau/anthrazit	2 6	- Nussbaum furniert	5 5
- Wildeiche furniert	4	5 0	- Mattglas weiß *	5	7 6	- Lack fango (passend zu Mattglas fango)	7 5	- Eiche massiv, gebürstet	8 0
- Kernbuche furniert	4	5 3	- Mattglas schwarz *	5	7 7	- Lack grau (passend zu Mattglas grau)	7 8	Griffe	Nr.
- Nussbaum furniert	4	5 5	- Mattglas grau *	5	7 8			- alu, gebürstete Optik	1 6
								- schwarz, gebürstete Optik	1 4

* Außenseiten und Abdeckblätter in Lack (kein Glas). / ** Infos zur Beleuchtung usw. findest du auf der Seite 46. / *** Für LED-Beleuchtung zwingend erforderlich.

Highboards 5 R, Höhe 114,0 cm

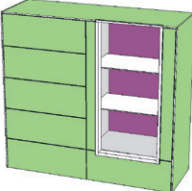
Best.-Nr. / Maße Beschreibung	PG 1	PG 2	PG 3	PG 4	PG 5
 <p>090-000-00-00-0 Rückwand Melamin schwarz 090-000-00-00-0 Rückwand Lack (20, 26, 75, 78) 090-000-00-00-0 Rückwand furniert (50, 53, 55) 090-000-80-00-0 Rückwand Eiche massiv, gebürstet</p> <p>1 Tür mit Glasausschnitt (links) 1 fester Boden 2 Glaseinlegeböden 1 Tür (rechts) 2 Einlegeböden (Türen inkl. Push-to-open oder Griff) B 120,6, T 42,3 cm</p> <p>Gegen Aufpreis: 1 x 07200000000 Fußgestell verchromt gebürstet, H 10,0 cm oder 1 x 0720S000000 Fußgestell schwarz, H 10,0 cm oder 1 x 67300000000 Fußgestell verchromt gebürstet, H 15,0 cm oder 1 x 6730S000000 Fußgestell schwarz, H 15,0 cm 1 x 90200000000 LED-Ambiente-Beleuchtung für Vitrine** 1 x 64000000000 Trafo und Fernbedienung*** oder 1 x 6400000000Z Trafo und Fernbedienung*** inkl. Smart-Home Steuerung</p>	1413,-	1809,-	1798,-	2176,-	1843,-
	1476,-	1872,-	1861,-	2239,-	1906,-
	1510,-	1908,-	1897,-	2275,-	1942,-
	1823,-	2178,-	2167,-	2588,-	2098,- (VZ)
	593,-	593,-	593,-	593,-	593,-
	593,-	593,-	593,-	593,-	593,-
	593,-	593,-	593,-	593,-	593,-
	593,-	593,-	593,-	593,-	593,-
	189,-	189,-	189,-	189,-	189,-
	157,-	157,-	157,-	157,-	157,-
 <p>091-000-00-00-0 Rückwand Melamin schwarz 091-000-00-00-0 Rückwand Lack (20, 26, 75, 78) 091-000-00-00-0 Rückwand furniert (50, 53, 55) 091-000-80-00-0 Rückwand Eiche massiv, gebürstet</p> <p>1 Tür (links) 2 Einlegeböden 1 Tür mit Glasausschnitt (rechts) 1 fester Boden 2 Glaseinlegeböden (Türen inkl. Push-to-open oder Griff) B 120,6, T 42,3 cm</p> <p>Gegen Aufpreis: 1 x 07200000000 Fußgestell verchromt gebürstet, H 10,0 cm oder 1 x 0720S000000 Fußgestell schwarz, H 10,0 cm oder 1 x 67300000000 Fußgestell verchromt gebürstet, H 15,0 cm oder 1 x 6730S000000 Fußgestell schwarz, H 15,0 cm 1 x 90200000000 LED-Ambiente-Beleuchtung für Vitrine** 1 x 64000000000 Trafo und Fernbedienung*** oder 1 x 6400000000Z Trafo und Fernbedienung*** inkl. Smart-Home Steuerung</p>	1413,-	1809,-	1798,-	2176,-	1843,-
	1476,-	1872,-	1861,-	2239,-	1906,-
	1510,-	1908,-	1897,-	2275,-	1942,-
	1823,-	2178,-	2167,-	2588,-	2098,- (VZ)
	593,-	593,-	593,-	593,-	593,-
	593,-	593,-	593,-	593,-	593,-
	593,-	593,-	593,-	593,-	593,-
	593,-	593,-	593,-	593,-	593,-
	189,-	189,-	189,-	189,-	189,-
	157,-	157,-	157,-	157,-	157,-
 <p>095-000-00-00-0 Rückwand Melamin schwarz 095-000-00-00-0 Rückwand Lack (20, 26, 75, 78) 095-000-00-00-0 Rückwand furniert (50, 53, 55) 095-000-80-00-0 Rückwand Eiche massiv, gebürstet</p> <p>1 Tür mit Glasausschnitt (links) 1 fester Boden 2 Glaseinlegeböden 5 Schubkästen (rechts) (Türen inkl. Push-to-open oder Griff) B 120,6, T 42,3 cm</p> <p>Gegen Aufpreis: 1 x 07200000000 Fußgestell verchromt gebürstet, H 10,0 cm oder 1 x 0720S000000 Fußgestell schwarz, H 10,0 cm oder 1 x 67300000000 Fußgestell verchromt gebürstet, H 15,0 cm oder 1 x 6730S000000 Fußgestell schwarz, H 15,0 cm 1 x 90200000000 LED-Ambiente-Beleuchtung für Vitrine** 1 x 64000000000 Trafo und Fernbedienung*** oder 1 x 6400000000Z Trafo und Fernbedienung*** inkl. Smart-Home Steuerung</p>	1593,-	1989,-	2057,-	2356,-	2102,-
	1656,-	2052,-	2120,-	2419,-	2165,-
	1690,-	2088,-	2156,-	2455,-	2201,-
	2003,-	2358,-	2426,-	2768,-	2471,-
	593,-	593,-	593,-	593,-	593,-
	593,-	593,-	593,-	593,-	593,-
	593,-	593,-	593,-	593,-	593,-
	593,-	593,-	593,-	593,-	593,-
	189,-	189,-	189,-	189,-	189,-
	157,-	157,-	157,-	157,-	157,-

Fronten und Korpus außen	PG	Nr.	Fronten und Korpus außen	PG	Nr.	Sichtbare Rückwände	Nr.	Sichtbare Rückwände	Nr.
- Melamin weiß	1	4 0	- Glas weiß lackiert *	3	7 2	- Melamin schwarz	0 0	- Wildeiche furniert	5 0
- Lack weiß	2	2 0	- Glas schwarz lackiert *	3	7 0	- Lack weiß	2 0	- Kernbuche furniert	5 3
- Lack grau/anthrazit	2	2 6	- Mattglas fango *	5	7 5	- Lack grau/anthrazit	2 6	- Nussbaum furniert	5 5
- Wildeiche furniert	4	5 0	- Mattglas weiß *	5	7 6	- Lack fango (passend zu Mattglas fango)	7 5	- Eiche massiv, gebürstet	8 0
- Kernbuche furniert	4	5 3	- Mattglas schwarz *	5	7 7	- Lack grau (passend zu Mattglas grau)	7 8		
- Nussbaum furniert	4	5 5	- Mattglas grau *	5	7 8			Griffe	Nr.
								- alu, gebürstete Optik	1 6
								- schwarz, gebürstete Optik	1 4

* Außenseiten und Abdeckblätter in Lack (kein Glas). / ** Infos zur Beleuchtung usw. findest du auf der Seite 46. / *** Für LED-Beleuchtung zwingend erforderlich.

Highboards 5 R, Höhe 114,0 cm

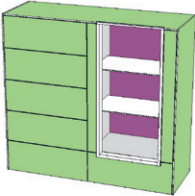
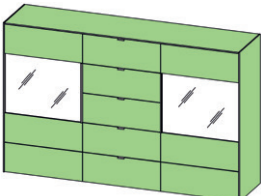
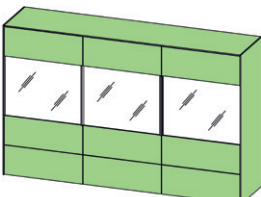
Best.-Nr. / Maße Beschreibung	PG 1	PG 2	PG 3	PG 4	PG 5
 <p>096-■-■-■-00-00-0 Rückwand Melamin schwarz 096-■-■-■-00-00-0 Rückwand Lack (20, 26, 75, 78) 096-■-■-■-00-00-0 Rückwand furniert (50, 53, 55) 096-■-■-■-80-00-0 Rückwand Eiche massiv, gebürstet</p> <p>5 Schubkästen (links) 1 Tür mit Glasausschnitt (rechts) 1 fester Boden 2 Glaseinlegeböden (Türen inkl. Push-to-open oder Griff) B 120,6, T 42,3 cm</p> <p>Gegen Aufpreis: 1 x 072000000000 Fußgestell verchromt gebürstet, H 10,0 cm oder 1 x 0720S0000000 Fußgestell schwarz, H 10,0 cm oder 1 x 673000000000 Fußgestell verchromt gebürstet, H 15,0 cm oder 1 x 6730S0000000 Fußgestell schwarz, H 15,0 cm 1 x 902000000000N LED-Ambiente-Beleuchtung für Vitrine** 1 x 640000000000N Trafo und Fernbedienung*** oder 1 x 640000000000Z Trafo und Fernbedienung*** inkl. Smart-Home Steuerung</p>	1593,- 1656,- 1690,- 2003,-	1989,- 2052,- 2088,- 2358,-	2057,- 2120,- 2156,- 2426,-	2356,- 2419,- 2455,- 2768,-	2102,- 2165,- 2201,- 2471,-
 <p>040-■-■-■-00-00-0 Rückwand Melamin schwarz</p> <p>2 Türen mit Grauglaseinschnitt 4 feste Böden 2 Einlegeböden 2 Glaseinlegeböden 5 Schubkästen B 181,6, T 42,3 cm</p> <p>Gegen Aufpreis: 1 x 072000000000 Fußgestell verchromt gebürstet, H 10,0 cm oder 1 x 0720S0000000 Fußgestell schwarz, H 10,0 cm oder 1 x 673000000000 Fußgestell verchromt gebürstet, H 15,0 cm oder 1 x 6730S0000000 Fußgestell schwarz, H 15,0 cm 5 x PUSH0000SKSI Schubk. mit Push-to-open (grifflos) 2 x 657000000000N LED-Powerspot für Vitrine** 1 x 640000000000N Trafo und Fernbedienung*** oder 1 x 640000000000Z Trafo und Fernbedienung*** inkl. Smart-Home Steuerung</p>	1909,-	2384,-	2400,-	2808,-	2598,-
 <p>038-■-■-■-00-00-0 Rückwand Melamin schwarz</p> <p>3 Türen mit Grauglaseinschnitt 6 feste Böden 3 Einlegeböden 3 Glaseinlegeböden B 181,6, T 42,3 cm</p> <p>Gegen Aufpreis: 1 x 072000000000 Fußgestell verchromt gebürstet, H 10,0 cm oder 1 x 0720S0000000 Fußgestell schwarz, H 10,0 cm oder 1 x 673000000000 Fußgestell verchromt gebürstet, H 15,0 cm oder 1 x 6730S0000000 Fußgestell schwarz, H 15,0 cm 3 x 657000000000N LED-Powerspot für Vitrine** 1 x 640000000000N Trafo und Fernbedienung*** oder 1 x 640000000000Z Trafo und Fernbedienung*** inkl. Smart-Home Steuerung</p>	1734,-	2168,-	2128,-	2533,-	2308,-

Fronten und Korpus außen	PG	Nr.	Fronten und Korpus außen	PG	Nr.	Sichtbare Rückwände	Nr.	Sichtbare Rückwände	Nr.
- Melamin weiß	1	4 0	- Glas weiß lackiert *	3	7 2	- Melamin schwarz	0 0	- Wildeiche furniert	5 0
- Lack weiß	2	2 0	- Glas schwarz lackiert *	3	7 0	- Lack weiß	2 0	- Kernbuche furniert	5 3
- Lack grau/anthrazit	2	2 6	- Mattglas fango *	5	7 5	- Lack grau/anthrazit	2 6	- Nussbaum furniert	5 5
- Wildeiche furniert	4	5 0	- Mattglas weiß *	5	7 6	- Lack fango (passend zu Mattglas fango)	7 5	- Eiche massiv, gebürstet	8 0
- Kernbuche furniert	4	5 3	- Mattglas schwarz *	5	7 7	- Lack grau (passend zu Mattglas grau)	7 8	Griffe	Nr.
- Nussbaum furniert	4	5 5	- Mattglas grau *	5	7 8			- alu, gebürstete Optik	1 6
								- schwarz, gebürstete Optik	1 4

* Außenseiten und Abdeckblätter in Lack (kein Glas). / ** Infos zur Beleuchtung usw. findest du auf der Seite 46. / *** Für LED-Beleuchtung zwingend erforderlich.

Highboards 5 R, Höhe 114,0 cm

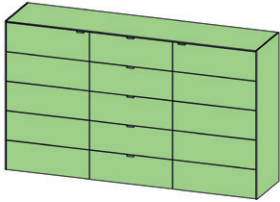
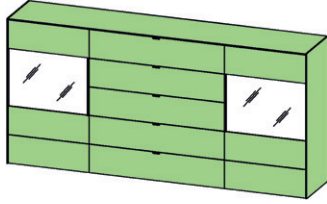
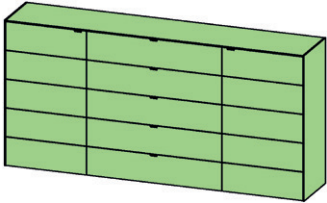
Best.-Nr. / Maße Beschreibung	PG 1	PG 2	PG 3	PG 4	PG 5
 <p>068-■■■-00-00-0 2 Türen 4 Einlegeböden 5 Schubkästen B 181,6, T 42,3 cm</p> <p>Gegen Aufpreis: 1 x 072000000000 Fußgestell verchromt gebürstet, H 10,0 cm oder 1 x 0720S0000000 Fußgestell schwarz, H 10,0 cm oder 1 x 673000000000 Fußgestell verchromt gebürstet, H 15,0 cm oder 1 x 6730S0000000 Fußgestell schwarz, H 15,0 cm 2 x PUSH0000KLTR Tür mit Push-to-open (grifflos) 5 x PUSH0000SKSI Schubk. mit Push-to-open (grifflos)</p>	1972,-	2458,-	2436,-	3001,-	2642,-
 <p>049-■■■-00-00-0 Rückwand Melamin schwarz 2 Türen mit Grauglassausschnitt 4 feste Böden 2 Einlegeböden 2 Glaseinlegeböden 5 Schubkästen B 221,6, T 42,3 cm</p> <p>Gegen Aufpreis: 1 x 073000000000 Fußgestell verchromt gebürstet, H 10,0 cm oder 1 x 0730S0000000 Fußgestell schwarz, H 10,0 cm oder 1 x 674000000000 Fußgestell verchromt gebürstet, H 15,0 cm oder 1 x 6740S0000000 Fußgestell schwarz, H 15,0 cm 5 x PUSH0000SKSI Schubk. mit Push-to-open (grifflos) 2 x 657000000000N LED-Powerspot für Vitrine** 1 x 640000000000N Trafo und Fernbedienung*** oder 1 x 640000000000Z Trafo und Fernbedienung*** inkl. Smart-Home Steuerung</p>	1998,- (VZ)	2635,-	2497,-	3077,-	2870,-
 <p>041-■■■-00-00-0 2 Türen 4 Einlegeböden 5 Schubkästen B 221,6, T 42,3 cm</p> <p>Gegen Aufpreis: 1 x 073000000000 Fußgestell verchromt gebürstet, H 10,0 cm oder 1 x 0730S0000000 Fußgestell schwarz, H 10,0 cm oder 1 x 674000000000 Fußgestell verchromt gebürstet, H 15,0 cm oder 1 x 6740S0000000 Fußgestell schwarz, H 15,0 cm 2 x PUSH0000KLTR Tür mit Push-to-open (grifflos) 5 x PUSH0000SKSI Schubk. mit Push-to-open (grifflos)</p>	2259,-	2844,-	2822,-	3434,-	3063,-

Fronten und Korpus außen	PG	Nr.	Fronten und Korpus außen	PG	Nr.	Sichtbare Rückwände	Nr.	Sichtbare Rückwände	Nr.
- Melamin weiß	1	4 0	- Glas weiß lackiert *	3	7 2	- Melamin schwarz	0 0	- Wildeiche furniert	5 0
- Lack weiß	2	2 0	- Glas schwarz lackiert *	3	7 0	- Lack weiß	2 0	- Kernbuche furniert	5 3
- Lack grau/anthrazit	2	2 6	- Mattglas fango *	5	7 5	- Lack grau/anthrazit	2 6	- Nussbaum furniert	5 5
- Wildeiche furniert	4	5 0	- Mattglas weiß *	5	7 6	- Lack fango (passend zu Mattglas fango)	7 5	- Eiche massiv, gebürstet	8 0
- Kernbuche furniert	4	5 3	- Mattglas schwarz *	5	7 7	- Lack grau (passend zu Mattglas grau)	7 8		
- Nussbaum furniert	4	5 5	- Mattglas grau *	5	7 8			Griffe	Nr.
								- alu, gebürstete Optik	1 6
								- schwarz, gebürstete Optik	1 4

* Außenseiten und Abdeckblätter in Lack (kein Glas). / ** Infos zur Beleuchtung usw. findest du auf der Seite 46. / *** Für LED-Beleuchtung zwingend erforderlich.

Vitrinen 6 R, Höhe 137,0 cm

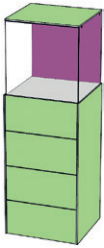
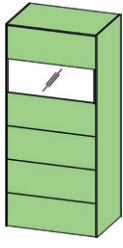
Best.-Nr. / Maße Beschreibung	PG 1	PG 2	PG 3	PG 4	PG 5
 <p>Türanschlag links 085-■-■-■-0 0 -00-0 Rückwand Melamin schwarz 948,- 085-■-■-■-■-00-0 Rückwand Lack (20, 26, 75, 78) 1011,- 085-■-■-■-■-00-0 Rückwand furniert (50, 53, 55) 1024,- 085-■-■-■-8 0 -00-0 Rückwand Eiche massiv, gebürstet 1071,-</p> <p>Türanschlag rechts 086-■-■-■-0 0 -00-0 Rückwand Melamin schwarz 948,- 086-■-■-■-■-00-0 Rückwand Lack (20, 26, 75, 78) 1011,- 086-■-■-■-■-00-0 Rückwand furniert (50, 53, 55) 1024,- 086-■-■-■-8 0 -00-0 Rückwand Eiche massiv, gebürstet 1071,-</p> <p>2 Seiten mit Glasausschnitt 1 Tür mit Glasausschnitt (inkl. Push-to-open und Griff) 1 fester Boden, 2 Einlegeböden B 47,0, T 42,3 cm</p> <p>Gegen Aufpreis: 1 x 65700000000N LED-Powerspot für Vitrine** oder 63,- 1 x 91200000000N indirekte LED-Beleuchtung für Vitrine** 92,- 1 x 64000000000N Trafo und Fernbedienung*** oder 157,- 1 x 64000000000Z Trafo und Fernbedienung*** inkl. Smart-Home Steuerung 185,-</p>					
		1186,-	1132,-	1340,-	1171,-
		1251,-	1198,-	1402,-	1234,-
		1261,-	1211,-	1413,-	1250,-
		1311,-	1260,-	1463,-	1299,-
		1186,-	1132,-	1340,-	1171,-
		1251,-	1198,-	1402,-	1234,-
		1261,-	1211,-	1413,-	1250,-
		1311,-	1260,-	1463,-	1299,-
		63,-	63,-	63,-	63,-
	92,-	92,-	92,-	92,-	
	157,-	157,-	157,-	157,-	
	185,-	185,-	185,-	185,-	
 <p>Türanschlag links 093-■-■-■-00-00-0 Rückwand Melamin schwarz 857,-</p> <p>Türanschlag rechts 094-■-■-■-00-00-0 Rückwand Melamin schwarz 857,-</p> <p>1 Tür mit Grauglasausschnitt 2 feste Böden 2 Einlegeböden B 61,6, T 42,3 cm</p> <p>Gegen Aufpreis: 1 x 65700000000N LED-Powerspot für Vitrine** 63,- 1 x 64000000000N Trafo und Fernbedienung*** oder 157,- 1 x 64000000000Z Trafo und Fernbedienung*** inkl. Smart-Home Steuerung 185,-</p>					
		1139,-	996,-	1363,-	1122,-
		1139,-	996,-	1363,-	1122,-
		63,-	63,-	63,-	63,-
		157,-	157,-	157,-	157,-
		185,-	185,-	185,-	185,-
		63,-	63,-	63,-	63,-
		157,-	157,-	157,-	157,-
		185,-	185,-	185,-	185,-
		63,-	63,-	63,-	63,-



Indirekte LED-Beleuchtung (oben und unten) für Vitrine.



LED-Powerspot für Vitrine.

Fronten und Korpus außen	PG	Nr.	Fronten und Korpus außen	PG	Nr.	Sichtbare Rückwände	Nr.	Sichtbare Rückwände	Nr.
- Melamin weiß	1	4 0	- Glas weiß lackiert *	3	7 2	- Melamin schwarz	0 0	- Wildeiche furniert	5 0
- Lack weiß	2	2 0	- Glas schwarz lackiert *	3	7 0	- Lack weiß	2 0	- Kernbuche furniert	5 3
- Lack grau/anthrazit	2	2 6	- Mattglas fango *	5	7 5	- Lack grau/anthrazit	2 6	- Nussbaum furniert	5 5
- Wildeiche furniert	4	5 0	- Mattglas weiß *	5	7 6	- Lack fango (passend zu Mattglas fango)	7 5	- Eiche massiv, gebürstet	8 0
- Kernbuche furniert	4	5 3	- Mattglas schwarz *	5	7 7	- Lack grau (passend zu Mattglas grau)	7 8	Griffe	Nr.
- Nussbaum furniert	4	5 5	- Mattglas grau *	5	7 8			- alu, gebürstete Optik	1 6
								- schwarz, gebürstete Optik	1 4

* Außenseiten und Abdeckblätter in Lack (kein Glas). / ** Infos zur Beleuchtung usw. findest du auf der Seite 46. / *** Für LED-Beleuchtung zwingend erforderlich.

Vitrinen 9 R, Höhe 204,2 cm

Best.-Nr. / Maße Beschreibung	PG 1	PG 2	PG 3	PG 4	PG 5	
 <p>Türanschlag links 081-■-■-■-00-00-0 Rückwand Melamin schwarz 081-■-■-■-00-00-0 Rückwand Lack (20, 26, 75, 78) 081-■-■-■-00-00-0 Rückwand furniert (50, 53, 55) 081-■-■-■-80-00-0 Rückwand Eiche massiv, gebürstet</p> <p>Türanschlag rechts 082-■-■-■-00-00-0 Rückwand Melamin schwarz 082-■-■-■-00-00-0 Rückwand Lack (20, 26, 75, 78) 082-■-■-■-00-00-0 Rückwand furniert (50, 53, 55) 082-■-■-■-80-00-0 Rückwand Eiche massiv, gebürstet</p> <p>2 Seiten mit Glasausschnitt 1 Tür mit Glasausschnitt (inkl. Push-to-open und Griff) 2 feste Böden, 4 Einlegeböden B 47,0, T 42,3 cm</p> <p>Gegen Aufpreis: 1 x 65700000000N LED-Powerspot für Vitrine** oder 1 x 91200000000N indirekte LED-Beleuchtung für Vitrine** 1 x 64000000000N Trafo und Fernbedienung*** oder 1 x 64000000000Z Trafo und Fernbedienung*** inkl. Smart-Home Steuerung</p>	1199,-	1640,-	1548,-	1896,-	1613,-	
	1261,-	1705,-	1613,-	1959,-	1673,-	
	1274,-	1716,-	1624,-	1969,-	1684,-	
	1324,-	1768,-	1671,-	2019,-	1736,-	
	63,-	63,-	63,-	63,-	63,-	
	92,-	92,-	92,-	92,-	92,-	
	157,-	157,-	157,-	157,-	157,-	
	185,-	185,-	185,-	185,-	185,-	
	 <p>Türanschlag links 083-■-■-■-00-00-0 Rückwand Melamin schwarz 083-■-■-■-00-00-0 Rückwand Lack (20, 26, 75, 78) 083-■-■-■-00-00-0 Rückwand furniert (50, 53, 55) 083-■-■-■-80-00-0 Rückwand Eiche massiv, gebürstet</p> <p>Türanschlag rechts 084-■-■-■-00-00-0 Rückwand Melamin schwarz 084-■-■-■-00-00-0 Rückwand Lack (20, 26, 75, 78) 084-■-■-■-00-00-0 Rückwand furniert (50, 53, 55) 084-■-■-■-80-00-0 Rückwand Eiche massiv, gebürstet</p> <p>2 Seiten mit Glasausschnitt 1 Tür mit Glasausschnitt (inkl. Push-to-open und Griff) 2 feste Böden, 4 Einlegeböden B 47,0, T 42,3 cm</p> <p>Gegen Aufpreis: 1 x 65700000000N LED-Powerspot für Vitrine** oder 1 x 91200000000N indirekte LED-Beleuchtung für Vitrine** 1 x 64000000000N Trafo und Fernbedienung*** oder 1 x 64000000000Z Trafo und Fernbedienung*** inkl. Smart-Home Steuerung</p>	1199,-	1640,-	1548,-	1896,-	1613,-
		1261,-	1705,-	1613,-	1959,-	1673,-
1274,-		1716,-	1624,-	1969,-	1684,-	
1324,-		1768,-	1671,-	2019,-	1736,-	
63,-		63,-	63,-	63,-	63,-	
92,-		92,-	92,-	92,-	92,-	
157,-		157,-	157,-	157,-	157,-	
185,-		185,-	185,-	185,-	185,-	
 <p>Türanschlag links 097-■-■-■-00-00-0 Rückwand Melamin schwarz</p> <p>Türanschlag rechts 098-■-■-■-00-00-0 Rückwand Melamin schwarz</p> <p>1 Tür mit Grauglasausschnitt 2 feste Böden 3 Einlegeböden 1 Glaseinlegeboden B 61,6, T 42,3 cm</p> <p>Gegen Aufpreis: 1 x 65700000000N LED-Powerspot für Vitrine** 1 x 64000000000N Trafo und Fernbedienung*** oder 1 x 64000000000Z Trafo und Fernbedienung*** inkl. Smart-Home Steuerung</p>		1165,-	1499,-	1433,-	1698,-	1524,-
		1165,-	1499,-	1433,-	1698,-	1524,-
	63,-	63,-	63,-	63,-	63,-	
	157,-	157,-	157,-	157,-	157,-	
	185,-	185,-	185,-	185,-	185,-	

Fronten und Korpus außen	PG	Nr.	Fronten und Korpus außen	PG	Nr.	Sichtbare Rückwände	Nr.	Sichtbare Rückwände	Nr.
- Melamin weiß	1	4 0	- Glas weiß lackiert *	3	7 2	- Melamin schwarz	0 0	- Wildeiche furniert	5 0
- Lack weiß	2	2 0	- Glas schwarz lackiert *	3	7 0	- Lack weiß	2 0	- Kernbuche furniert	5 3
- Lack grau/anthrazit	2	2 6	- Mattglas fango *	5	7 5	- Lack grau/anthrazit	2 6	- Nussbaum furniert	5 5
- Wildeiche furniert	4	5 0	- Mattglas weiß *	5	7 6	- Lack fango (passend zu Mattglas fango)	7 5	- Eiche massiv, gebürstet	8 0
- Kernbuche furniert	4	5 3	- Mattglas schwarz *	5	7 7	- Lack grau (passend zu Mattglas grau)	7 8	Griffe	Nr.
- Nussbaum furniert	4	5 5	- Mattglas grau *	5	7 8			- alu, gebürstete Optik	1 6
								- schwarz, gebürstete Optik	1 4

* Außenseiten und Abdeckblätter in Lack (kein Glas). / ** Infos zur Beleuchtung usw. findest du auf der Seite 46. / *** Für LED-Beleuchtung zwingend erforderlich.

Hängeschränke, Höhe 35,8 cm

(inkl. Hängebeschlagn für Festmauerwerk)

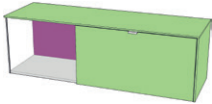
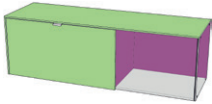
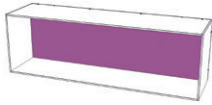
Best.-Nr. / Maße Beschreibung	PG 1	PG 2	PG 3	PG 4	PG 5
 <p>063-■-■-■-0 0 -00-1 Rückwand Melamin schwarz 063-■-■-■-00-1 Rückwand Lack (20, 26, 75, 78) 063-■-■-■-00-1 Rückwand furniert (50, 53, 55) 063-■-■-■-8 0 -00-1 Rückwand Eiche massiv, gebürstet</p> <p>1 Glasseite 1 Klappe mit Glasausschnitt (inkl. Push-to-open und Griff) Zuladung max. 15 kg B 113,2, T 35,3 cm</p> <p>Gegen Aufpreis: 1 x 65700000000N LED-Powerspot für Vitrine** oder 1 x 91300000000N indirekte LED-Beleuchtung für Vitrine** 1 x 64000000000N Trafo und Fernbedienung*** oder 1 x 64000000000Z Trafo und Fernbedienung*** inkl. Smart-Home Steuerung</p>	606,-	757,-	794,-	883,-	823,-
	692,-	846,-	883,-	972,-	911,-
	705,-	857,-	893,-	982,-	922,-
	791,-	945,-	982,-	1071,-	1008,-
	63,-	63,-	63,-	63,-	63,-
 <p>064-■-■-■-0 0 -00-1 Rückwand Melamin schwarz 064-■-■-■-00-1 Rückwand Lack (20, 26, 75, 78) 064-■-■-■-00-1 Rückwand furniert (50, 53, 55) 064-■-■-■-8 0 -00-1 Rückwand Eiche massiv, gebürstet</p> <p>1 Klappe mit Glasausschnitt (inkl. Push-to-open und Griff) 1 Glasseite Zuladung max. 15 kg B 113,2, T 35,3 cm</p> <p>Gegen Aufpreis: 1 x 65700000000N LED-Powerspot für Vitrine** oder 1 x 91300000000N indirekte LED-Beleuchtung für Vitrine** 1 x 64000000000N Trafo und Fernbedienung*** oder 1 x 64000000000Z Trafo und Fernbedienung*** inkl. Smart-Home Steuerung</p>	606,-	757,-	794,-	883,-	823,-
	692,-	846,-	883,-	972,-	911,-
	705,-	857,-	893,-	982,-	922,-
	791,-	945,-	982,-	1071,-	1008,-
	63,-	63,-	63,-	63,-	63,-
 <p>145-00-00-0 0 -00-1 Rückwand Melamin schwarz 145-00-00-00-1 Rückwand Lack (20, 26, 75, 78) 145-00-00-00-1 Rückwand furniert (50, 53, 55) 145-00-00-8 0 -00-1 Rückwand Eiche massiv, gebürstet</p> <p>1 Glaskorpus 1 Rückwand Zuladung max. 15 kg B 113,0, T 30,0 cm</p> <p>Gegen Aufpreis: 1 x 90000000000N LED-Ambiente-Beleuchtung** 1 x 690-■-■-0000000 Beleuchtungsrahmen**** 1 x 64000000000N Trafo und Fernbedienung*** oder 1 x 64000000000Z Trafo und Fernbedienung*** inkl. Smart-Home Steuerung</p>	653,-	653,-	653,-	653,-	653,-
	704,-	704,-	704,-	704,-	704,-
	758,-	758,-	758,-	758,-	758,-
	887,-	887,-	887,-	887,-	887,-
	187,-	187,-	187,-	187,-	187,-

Fronten und Korpus außen	PG	Nr.	Fronten und Korpus außen	PG	Nr.	Sichtbare Rückwände	Nr.	Sichtbare Rückwände	Nr.
- Melamin weiß	1	4 0	- Glas weiß lackiert *	3	7 2	- Melamin schwarz	0 0	- Wildeiche furniert	5 0
- Lack weiß	2	2 0	- Glas schwarz lackiert *	3	7 0	- Lack weiß	2 0	- Kernbuche furniert	5 3
- Lack grau/anthrazit	2	2 6	- Mattglas fango *	5	7 5	- Lack grau/anthrazit	2 6	- Nussbaum furniert	5 5
- Wildeiche furniert	4	5 0	- Mattglas weiß *	5	7 6	- Lack fango (passend zu Mattglas fango)	7 5	- Eiche massiv, gebürstet	8 0
- Kernbuche furniert	4	5 3	- Mattglas schwarz *	5	7 7	- Lack grau (passend zu Mattglas grau)	7 8	Griffe	Nr.
- Nussbaum furniert	4	5 5	- Mattglas grau *	5	7 8			- alu, gebürstete Optik	1 6
								- schwarz, gebürstete Optik	1 4

* Außenseiten und Abdeckblätter in Lack (kein Glas). / ** Infos zur Beleuchtung usw. findest du auf der Seite 46. / *** Für LED-Beleuchtung zwingend erforderlich.

Hängeschränke 5 R, Höhe 113,3 cm

(inkl. Hängebeschlag für Festmauerwerk)

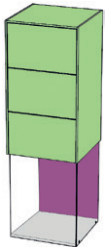
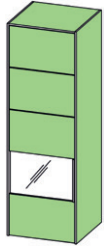
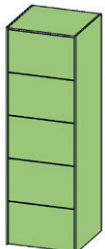
Best.-Nr. / Maße Beschreibung	PG 1	PG 2	PG 3	PG 4	PG 5
 <p>Türanschlag links 061-■-■-■-00-00-1 Rückwand Melamin schwarz 061-■-■-■-00-00-1 Rückwand Lack (20, 26, 75, 78) 061-■-■-■-00-00-1 Rückwand furniert (50, 53, 55) 061-■-■-■-80-00-1 Rückwand Eiche massiv, gebürstet</p> <p>Türanschlag rechts 062-■-■-■-00-00-1 Rückwand Melamin schwarz 062-■-■-■-00-00-1 Rückwand Lack (20, 26, 75, 78) 062-■-■-■-00-00-1 Rückwand furniert (50, 53, 55) 062-■-■-■-80-00-1 Rückwand Eiche massiv, gebürstet</p> <p>2 Seiten mit Glasausschnitt 1 Tür mit Glasausschnitt (inkl. Push-to-open und Griff) 1 fester Boden, 2 Einlegeböden Zuladung max. 15 kg B 36,6, T 35,3 cm</p> <p>Gegen Aufpreis: 1 x 65700000000N LED-Powerspot für Vitrine** oder 1 x 91400000000N indirekte LED-Beleuchtung für Vitrine** 1 x 64000000000N Trafo und Fernbedienung*** oder 1 x 64000000000Z Trafo und Fernbedienung*** inkl. Smart-Home Steuerung</p>	632,- 679,- 692,- 744,-	833,- 883,- 893,- 945,-	778,- 833,- 843,- 890,-	958,- 1011,- 1024,- 1071,-	804,- 856,- 869,- 914,-
 <p>Türanschlag links 055-■-■-■-00-00-1 Rückwand Melamin schwarz</p> <p>Türanschlag rechts 056-■-■-■-00-00-1 Rückwand Melamin schwarz</p> <p>1 Tür mit Grauglasausschnitt 1 Einlegeboden 2 feste Böden Zuladung max. 30 kg B 36,6, T 35,3 cm</p> <p>Gegen Aufpreis: 1 x 64100000000N LED-Powerspot für Vitrine** 1 x 64000000000N Trafo und Fernbedienung*** oder 1 x 64000000000Z Trafo und Fernbedienung*** inkl. Smart-Home Steuerung</p>	512,-	703,-	645,-	791,-	666,-
 <p>Türanschlag links 057-■-■-■-00-00-1</p> <p>Türanschlag rechts 058-■-■-■-00-00-1</p> <p>1 Tür 3 Einlegeböden Zuladung max. 30 kg B 36,6, T 35,3 cm</p> <p>Gegen Aufpreis: 1 x PUSH0000KLTR Tür mit Push-to-open (grifflos)</p>	512,-	703,-	645,-	791,-	666,-

Fronten und Korpus außen	PG	Nr.	Fronten und Korpus außen	PG	Nr.	Sichtbare Rückwände	Nr.	Sichtbare Rückwände	Nr.
- Melamin weiß	1	4 0	- Glas weiß lackiert *	3	7 2	- Melamin schwarz	0 0	- Wildeiche furniert	5 0
- Lack weiß	2	2 0	- Glas schwarz lackiert *	3	7 0	- Lack weiß	2 0	- Kernbuche furniert	5 3
- Lack grau/anthrazit	2	2 6	- Mattglas fango *	5	7 5	- Lack grau/anthrazit	2 6	- Nussbaum furniert	5 5
- Wildeiche furniert	4	5 0	- Mattglas weiß *	5	7 6	- Lack fango (passend zu Mattglas fango)	7 5	- Eiche massiv, gebürstet	8 0
- Kernbuche furniert	4	5 3	- Mattglas schwarz *	5	7 7	- Lack grau (passend zu Mattglas grau)	7 8		
- Nussbaum furniert	4	5 5	- Mattglas grau *	5	7 8			Griffe	Nr.
								- alu, gebürstete Optik	1 6
								- schwarz, gebürstete Optik	1 4

* Außenseiten und Abdeckblätter in Lack (kein Glas). / ** Infos zur Beleuchtung usw. findest du auf der Seite 46. / *** Für LED-Beleuchtung zwingend erforderlich.

Hängeschränke 5 R, Höhe 113,3 cm

(inkl. Hängebeschlagn für Festmauerwerk)

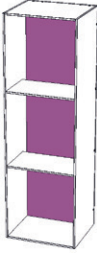

Best.-Nr. / Maße Beschreibung	PG 1	PG 2	PG 3	PG 4	PG 5
 147-00-00-00-00-1 Rückwand Melamin schwarz	761,-	761,-	761,-	761,-	761,-
147-00-00-00-00-1 Rückwand Lack (20, 26, 75, 78)	812,-	812,-	812,-	812,-	812,-
147-00-00-00-00-1 Rückwand furniert (50, 53, 55)	864,-	864,-	864,-	864,-	864,-
147-00-00-80-00-1 Rückwand Eiche massiv, gebürstet	994,-	994,-	994,-	994,-	994,-
1 Glaskorpus 2 feste Glasböden 1 Rückwand Zuladung max. 15 kg B 35,0, T 30,0 cm					
Gegen Aufpreis:					
1 x 90100000000N LED-Ambiente-Beleuchtung**	187,-	187,-	187,-	187,-	187,-
1 x 691-00-0000000 Beleuchtungsrahmen****	489,-	489,-	489,-	489,-	489,-
1 x 64000000000N Trafo und Fernbedienung*** oder	157,-	157,-	157,-	157,-	157,-
1 x 64000000000Z Trafo und Fernbedienung*** inkl. Smart-Home Steuerung	185,-	185,-	185,-	185,-	185,-

Hängeregale, Höhe 151,0 cm

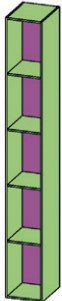
(inkl. Hängebeschlagn für Festmauerwerk)

 159-00-00-00-00-1 Korpus und Rückwand einfarbig	326,-	528,-	-	590,-	-
159-00-00-00-00-1 Rückwand Lack (20, 26, 75, 78)	326,-	528,-	-	590,-	-
159-00-00-00-00-1 Rückwand furniert (50, 53, 55)	326,-	528,-	-	590,-	-
159-00-00-80-00-1 Rückwand Eiche massiv, gebürstet	543,-	742,-	-	804,-	-
4 feste Böden Zuladung max. 15 kg B 20,0, T 25,0 cm					
Gegen Aufpreis:					
1 x 65800000000N Rückwandbeleuchtung**	178,-	178,-	-	178,-	-
1 x 64000000000N Trafo und Fernbedienung*** oder	157,-	157,-	-	157,-	-
1 x 64000000000Z Trafo und Fernbedienung*** inkl. Smart-Home Steuerung	185,-	185,-	-	185,-	-
Bei Korpus Lack fango (75) und Korpus Lack grau (78) wird PG 2 berechnet.					

Beleuchtungsrahmen für Glashängeschränke

 690-00-0000000	489,-	489,-	489,-	489,-	489,-
Beleuchtungsrahmen für Glashängeschränk H 35,8 cm inkl. LED-Beleuchtung, 20,2 Watt, Montage links und rechts möglich B 113,0, H 66,0, T 2,0 cm					
Gegen Aufpreis:					
1 x 64000000000N Trafo und Fernbedienung*** oder	157,-	157,-	157,-	157,-	157,-
1 x 64000000000Z Trafo und Fernbedienung*** inkl. Smart-Home Steuerung	185,-	185,-	185,-	185,-	185,-
 691-00-0000000	489,-	489,-	489,-	489,-	489,-
Beleuchtungsrahmen für Glashängeschränk H 113,3 cm inkl. LED-Beleuchtung, 20,2 Watt B 66,0, H 113, T 2,0 cm					
Gegen Aufpreis:					
1 x 64000000000N Trafo und Fernbedienung*** oder	157,-	157,-	157,-	157,-	157,-
1 x 64000000000Z Trafo und Fernbedienung*** inkl. Smart-Home Steuerung	185,-	185,-	185,-	185,-	185,-

Fronten und Korpus außen	PG	Nr.	Fronten und Korpus außen	PG	Nr.	Sichtbare Rückwände	PG	Nr.	Sichtbare Rückwände	PG	Nr.	inkl. Hängebeschlag	Nr.
- Melamin weiß	1	4 0	- Glas weiß lackiert	3	7 2	- Melamin schwarz	1	0 0	- Wildeiche furniert	4	5 0	- nein	0
- Lack weiß	2	2 0	- Glas schwarz lackiert	3	7 0	- Lack weiß	2	2 0	- Kernbuche furniert	4	5 3	- ja (gegen Aufpreis)	1
- Lack grau/anthrazit	2	2 6	- Mattglas fango	5	7 5	- Lack grau/anthrazit	2	2 6	- Nussbaum furniert	4	5 5	Achtung: Zuladung max. 39 kg je Anbauelement.	
- Wildeiche furniert	4	5 0	- Mattglas weiß	5	7 6	- Lack fango (passend zu Mattglas fango)	2	7 5	- Eiche massiv, gebürstet	5	8 0		
- Kernbuche furniert	4	5 3	- Mattglas schwarz	5	7 7	- Lack grau (passend zu Mattglas grau)	2	7 8					
- Nussbaum furniert	4	5 5	- Mattglas grau	5	7 8								
												Griffe und Alu-Zierleisten	Nr.
												- alu, gebürstete Optik	1 6
												- schwarz, gebürstete Optik	1 4

* Infos zur Beleuchtung usw. findest du auf der Seite 46. Trafo für LED-Beleuchtung zwingend erforderlich, siehe Seite 46.

Anbausystem 1 R, Höhe 26,2 cm, Tiefenraster 42,3 cm

(H inkl. FüÙe, Elemente mit Hängebeschlag ohne FüÙe, H 24,4 cm)

Best.-Nr. / Maße Beschreibung	PG 1	PG 2	PG 3	PG 4	PG 5	
<p>006- B 60,0, T 42,3 cm 008- B 80,0, T 42,3 cm 010- B 100,0, T 42,3 cm 011- B 120,0, T 42,3 cm</p> <p>Anbauelement 1 Klappe mit Gasdruckdämpfer, 1 Oberboden fest</p> <p>InnenmaÙe hinter Klappe: B 60,0 = B 56,0, H 20,0, T 40,1 cm B 80,0 = B 76,0, H 20,0, T 40,1 cm B 100,0 = B 96,0, H 20,0, T 40,1 cm B 120,0 = B 116,0, H 20,0, T 40,1 cm</p> <p>Gegen Aufpreis: 1 x 1 Hängebeschlag 1 x PUSH0000KLTR Klappe mit Push-to-open (grifflos) 1 x 64500000000N LED-Beleuchtung für Oberboden, B 60,0 cm* 1 x 64400000000N LED-Beleuchtung für Oberboden, B 80,0 cm* 1 x 64300000000N LED-Beleuchtung für Oberboden, B 100,0 cm* 1 x 65600000000N LED-Beleuchtung für Oberboden, B 120,0 cm*</p>	277,- 371,- 427,- 509,-	356,- 462,- 534,- 623,-	403,- 530,- 618,- 738,-	395,- 514,- 597,- 713,-	447,- 590,- 699,- 837,-	
	24,- 18,- 26,- 34,- 44,- 50,-	24,- 18,- 26,- 34,- 44,- 50,-	24,- 18,- 26,- 34,- 44,- 50,-	24,- 18,- 26,- 34,- 44,- 50,-	24,- 18,- 26,- 34,- 44,- 50,-	
	<p>006- B 60,0, T 42,3 cm 008- B 80,0, T 42,3 cm 010- B 100,0, T 42,3 cm 011- B 120,0, T 42,3 cm</p> <p>Anbauelement 1 Schubkasten, 1 Oberboden fest</p> <p>Gegen Aufpreis: 1 x 1 Hängebeschlag 1 x PUSH0000SKUT Schubkasten mit Push-to-open (grifflos) 1 x 64500000000N LED-Beleuchtung für Oberboden, B 60,0 cm* 1 x 64400000000N LED-Beleuchtung für Oberboden, B 80,0 cm* 1 x 64300000000N LED-Beleuchtung für Oberboden, B 100,0 cm* 1 x 65600000000N LED-Beleuchtung für Oberboden, B 120,0 cm*</p>	369,- 459,- 519,- 603,-	447,- 554,- 626,- 718,-	497,- 624,- 707,- 833,-	484,- 603,- 691,- 808,-	541,- 681,- 793,- 932,-
		24,- 112,- 26,- 34,- 44,- 50,-	24,- 112,- 26,- 34,- 44,- 50,-	24,- 112,- 26,- 34,- 44,- 50,-	24,- 112,- 26,- 34,- 44,- 50,-	24,- 112,- 26,- 34,- 44,- 50,-
		<p>006- B 61,6, T 42,3 cm 008- B 81,6, T 42,3 cm 010- B 101,6, T 42,3 cm 011- B 121,6, T 42,3 cm</p> <p>Mittelement inkl. Alu-Zierleiste 1 Klappe mit Gasdruckdämpfer, 1 Oberboden fest</p> <p>InnenmaÙe hinter Klappe: B 61,6 = B 56,0, H 20,0, T 40,1 cm B 81,6 = B 76,0, H 20,0, T 40,1 cm B 101,6 = B 96,0, H 20,0, T 40,1 cm B 121,6 = B 116,0, H 20,0, T 40,1 cm</p> <p>Gegen Aufpreis: 1 x 1 Hängebeschlag 1 x PUSH0000KLTR Klappe mit Push-to-open (grifflos) 1 x 64500000000N LED-Beleuchtung für Oberboden, B 60,0 cm* 1 x 64400000000N LED-Beleuchtung für Oberboden, B 80,0 cm* 1 x 64300000000N LED-Beleuchtung für Oberboden, B 100,0 cm* 1 x 65600000000N LED-Beleuchtung für Oberboden, B 120,0 cm*</p>	446,- 539,- 596,- 677,-	525,- 631,- 703,- 792,-	572,- 699,- 787,- 907,-	564,- 683,- 766,- 882,-
24,- 18,- 26,- 34,- 44,- 50,-			24,- 18,- 26,- 34,- 44,- 50,-	24,- 18,- 26,- 34,- 44,- 50,-	24,- 18,- 26,- 34,- 44,- 50,-	24,- 18,- 26,- 34,- 44,- 50,-

Achtung: Als linker und rechter Abschluss, sowie bei höhenversetzt innerhalb einer Anbaukombination, sind Abschlussseiten zwingend erforderlich, siehe Seite 38.

Fronten und Korpus außen	PG	Nr.	Fronten und Korpus außen	PG	Nr.	inkl. Hängebeschlagnr.	Nr.
– Melamin weiß	1	4 0	– Glas weiß lackiert	3	7 2	– nein	0
– Lack weiß	2	2 0	– Glas schwarz lackiert	3	7 0	– ja (gegen Aufpreis)	1
– Lack grau/anthrazit	2	2 6	– Mattglas fango	5	7 5	Achtung: Zuladung max. 39 kg je Anbauelement.	
– Wildeiche furniert	4	5 0	– Mattglas weiß	5	7 6		
– Kernbuche furniert	4	5 3	– Mattglas schwarz	5	7 7		
– Nussbaum furniert	4	5 5	– Mattglas grau	5	7 8		
						Griffe	Nr.
						– alu, gebürstete Optik	1 6
						– schwarz, gebürstete Optik	1 4

* Infos zur Beleuchtung usw. findest du auf der Seite 45. Trafo für LED-Beleuchtung zwingend erforderlich, siehe Seite 46. / ** Oberes Fach mit Stahltraverse.

Anbausystem 2 R, H 49,8 cm, Tiefenraster 42,3 cm

(H inkl. FüÙe, Elemente mit Hängebeschlagn ohne FüÙe, H 48,0 cm)

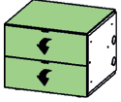
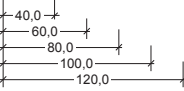
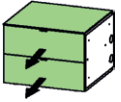
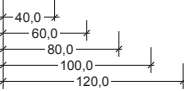
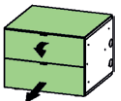
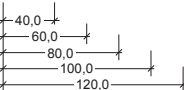
Best.-Nr. / Maße Beschreibung	PG 1	PG 2	PG 3	PG 4	PG 5
  024 - - -01-00- B 40,0, T 42,3 cm 026 - - -01-00- B 60,0, T 42,3 cm 028 - - -01-00- B 80,0, T 42,3 cm 020 - - -01-00- B 100,0, T 42,3 cm 021 - - -01-00- B 120,0, T 42,3 cm Anbauelement / 2 Klappen mit Gasdruckdämpfer und je 1 Einlegeboden, 1 Oberboden <u>fest</u> InnenmaÙe hinter Klappe: B 40,0 = B 36,0, H 20,0/20,0, T 40,1 cm B 60,0 = B 56,0, H 20,0/20,0, T 40,1 cm B 80,0 = B 76,0, H 16,0/20,0, T 40,1 cm** B 100,0 = B 96,0, H 16,0/20,0, T 40,1 cm** B 120,0 = B 116,0, H 16,0/20,0, T 40,1 cm** Gegen Aufpreis: 1 x 1 Hängebeschlagn 2 x PUSH0000KLTR Klappe mit Push-to-open (grifflos) 1 x 64600000000N LED-Beleuchtung für Oberboden, B 40,0 cm* 1 x 64500000000N LED-Beleuchtung für Oberboden, B 60,0 cm* 1 x 64400000000N LED-Beleuchtung für Oberboden, B 80,0 cm* 1 x 64300000000N LED-Beleuchtung für Oberboden, B 100,0 cm* 1 x 65600000000N LED-Beleuchtung für Oberboden, B 120,0 cm*	422,-	560,-	584,-	584,-	644,-
	473,-	614,-	661,-	664,-	727,-
	590,-	760,-	825,-	825,-	914,-
	668,-	858,-	942,-	950,-	1054,-
	842,-	1077,-	1179,-	1187,-	1317,-
	à 24,-	à 24,-	à 24,-	à 24,-	à 24,-
à 18,-	à 18,-	à 18,-	à 18,-	à 18,-	
21,-	21,-	21,-	21,-	21,-	
26,-	26,-	26,-	26,-	26,-	
34,-	34,-	34,-	34,-	34,-	
44,-	44,-	44,-	44,-	44,-	
50,-	50,-	50,-	50,-	50,-	
  024 - - -02-00- B 40,0, T 42,3 cm 026 - - -02-00- B 60,0, T 42,3 cm 028 - - -02-00- B 80,0, T 42,3 cm 020 - - -02-00- B 100,0, T 42,3 cm 021 - - -02-00- B 120,0, T 42,3 cm Anbauelement / 2 Schubkästen, 1 Oberboden <u>fest</u> Gegen Aufpreis: 1 x 1 Hängebeschlagn 2 x PUSH0000SKUT Schubkasten mit Push-to-open (grifflos) 1 x 64600000000N LED-Beleuchtung für Oberboden, B 40,0 cm* 1 x 64500000000N LED-Beleuchtung für Oberboden, B 60,0 cm* 1 x 64400000000N LED-Beleuchtung für Oberboden, B 80,0 cm* 1 x 64300000000N LED-Beleuchtung für Oberboden, B 100,0 cm* 1 x 65600000000N LED-Beleuchtung für Oberboden, B 120,0 cm*	599,-	741,-	767,-	767,-	832,-
	656,-	802,-	847,-	852,-	912,-
	770,-	945,-	1013,-	1016,-	1099,-
	850,-	1046,-	1130,-	1138,-	1242,-
	1027,-	1265,-	1367,-	1375,-	1503,-
	à 24,-	à 24,-	à 24,-	à 24,-	à 24,-
à 112,-	à 112,-	à 112,-	à 112,-	à 112,-	
21,-	21,-	21,-	21,-	21,-	
26,-	26,-	26,-	26,-	26,-	
34,-	34,-	34,-	34,-	34,-	
44,-	44,-	44,-	44,-	44,-	
50,-	50,-	50,-	50,-	50,-	
  024 - - -03-00- B 40,0, T 42,3 cm 026 - - -03-00- B 60,0, T 42,3 cm 028 - - -03-00- B 80,0, T 42,3 cm 020 - - -03-00- B 100,0, T 42,3 cm 021 - - -03-00- B 120,0, T 42,3 cm Anbauelement / 1 Klappe mit Gasdruckdämpfer und 1 Einlegeboden, 1 Schubkasten, 1 Oberboden <u>fest</u> InnenmaÙe hinter Klappe: B 40,0 = B 36,0, H 20,0, T 40,1 cm B 60,0 = B 56,0, H 20,0, T 40,1 cm B 80,0 = B 76,0, H 16,0, T 40,1 cm** B 100,0 = B 96,0, H 16,0, T 40,1 cm** B 120,0 = B 116,0, H 16,0, T 40,1 cm** Gegen Aufpreis: 1 x 1 Hängebeschlagn 1 x PUSH0000KLTR Klappe mit Push-to-open (grifflos) 1 x PUSH0000SKUT Schubkasten mit Push-to-open (grifflos) 1 x 64600000000N LED-Beleuchtung für Oberboden, B 40,0 cm* 1 x 64500000000N LED-Beleuchtung für Oberboden, B 60,0 cm* 1 x 64400000000N LED-Beleuchtung für Oberboden, B 80,0 cm* 1 x 64300000000N LED-Beleuchtung für Oberboden, B 100,0 cm* 1 x 65600000000N LED-Beleuchtung für Oberboden, B 120,0 cm*	511,-	652,-	675,-	675,-	738,-
	565,-	711,-	755,-	758,-	821,-
	679,-	854,-	919,-	922,-	1005,-
	759,-	952,-	1036,-	1041,-	1148,-
	933,-	1171,-	1273,-	1281,-	1409,-
	24,-	24,-	24,-	24,-	24,-
18,-	18,-	18,-	18,-	18,-	
112,-	112,-	112,-	112,-	112,-	
21,-	21,-	21,-	21,-	21,-	
26,-	26,-	26,-	26,-	26,-	
34,-	34,-	34,-	34,-	34,-	
44,-	44,-	44,-	44,-	44,-	
50,-	50,-	50,-	50,-	50,-	

Achtung: Als linker und rechter Abschluss, sowie bei höhenversetzt innerhalb einer Anbaukombination, sind Abschlussseiten zwingend erforderlich, siehe Seite 38.

Fronten und Korpus außen	PG	Nr.	Fronten und Korpus außen	PG	Nr.	inkl. Hängebeschlagn	Nr.
- Melamin weiß	1	4 0	- Glas weiß lackiert	3	7 2	- nein	0
- Lack weiß	2	2 0	- Glas schwarz lackiert	3	7 0	- ja (gegen Aufpreis)	1
- Lack grau/anthrazit	2	2 6	- Mattglas fango	5	7 5	Achtung: Zuladung max. 39 kg je Anbauelement.	
- Wildeiche furniert	4	5 0	- Mattglas weiß	5	7 6		
- Kernbuche furniert	4	5 3	- Mattglas schwarz	5	7 7		
- Nussbaum furniert	4	5 5	- Mattglas grau	5	7 8		
						Griffe	Nr.
						- alu, gebürstete Optik	1 6
						- schwarz, gebürstete Optik	1 4

* Infos zur Beleuchtung usw. findest du auf der Seite 46. Trafo für LED-Beleuchtung zwingend erforderlich, siehe Seite 46. / ** Oberes Fach mit Stahltraverse.

Anbausystem 2 R, H 49,8 cm, Tiefenraster 57,2 cm

(H inkl. FüÙe, Elemente mit Hängebeschlagn ohne FüÙe, H 48,0 cm)

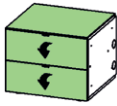
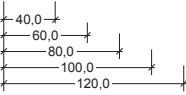
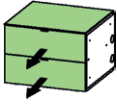
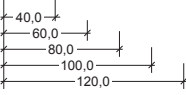
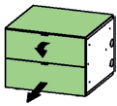
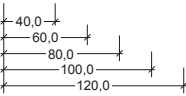
Best.-Nr. / Maße Beschreibung	PG 1	PG 2	PG 3	PG 4	PG 5		
  204- -01-00- B 40,0, T 57,2 cm 206- -01-00- B 60,0, T 57,2 cm 208- -01-00- B 80,0, T 57,2 cm 210- -01-00- B 100,0, T 57,2 cm 211- -01-00- B 120,0, T 57,2 cm Anbauelement / 2 Klappen mit Gasdruckdämpfer und je 1 Einlegeboden, 1 Oberboden <u>vorziehbar</u> InnenmaÙe hinter Klappe: B 40,0 = B 36,0, H 20,0/20,0, T 55,0 cm B 60,0 = B 56,0, H 20,0/20,0, T 55,0 cm B 80,0 = B 76,0, H 16,0/20,0, T 55,0 cm** B 100,0 = B 96,0, H 16,0/20,0, T 55,0 cm** B 120,0 = B 116,0, H 16,0/20,0, T 55,0 cm** Gegen Aufpreis: 1 x 1 Hängebeschlagn 2 x PUSH0000KLTR Klappe mit Push-to-open (grifflos) 1 x 64600000000N LED-Beleuchtung für Oberboden, B 40,0 cm* 1 x 64500000000N LED-Beleuchtung für Oberboden, B 60,0 cm* 1 x 64400000000N LED-Beleuchtung für Oberboden, B 80,0 cm* 1 x 64300000000N LED-Beleuchtung für Oberboden, B 100,0 cm* 1 x 65600000000N LED-Beleuchtung für Oberboden, B 120,0 cm*	512,- 575,- 703,- 791,- 977,-	650,- 716,- 872,- 982,- 1212,-	674,- 763,- 938,- 1066,- 1314,-	674,- 765,- 938,- 1073,- 1322,-	734,- 828,- 1026,- 1178,- 1452,-		
	à 24,- à 18,- 21,- 26,- 34,- 44,- 50,-	à 24,- à 18,- 21,- 26,- 34,- 44,- 50,-	à 24,- à 18,- 21,- 26,- 34,- 44,- 50,-	à 24,- à 18,- 21,- 26,- 34,- 44,- 50,-	à 24,- à 18,- 21,- 26,- 34,- 44,- 50,-		
	  204- -02-00- B 40,0, T 57,2 cm 206- -02-00- B 60,0, T 57,2 cm 208- -02-00- B 80,0, T 57,2 cm 210- -02-00- B 100,0, T 57,2 cm 211- -02-00- B 120,0, T 57,2 cm Anbauelement / 2 Schubkästen, 1 Oberboden <u>vorziehbar</u> Gegen Aufpreis: 1 x 1 Hängebeschlagn 2 x PUSH0000SKUT Schubkasten mit Push-to-open (grifflos) 1 x 64600000000N LED-Beleuchtung für Oberboden, B 40,0 cm* 1 x 64500000000N LED-Beleuchtung für Oberboden, B 60,0 cm* 1 x 64400000000N LED-Beleuchtung für Oberboden, B 80,0 cm* 1 x 64300000000N LED-Beleuchtung für Oberboden, B 100,0 cm* 1 x 65600000000N LED-Beleuchtung für Oberboden, B 120,0 cm*	689,- 757,- 883,- 974,- 1162,-	831,- 904,- 1058,- 1170,- 1400,-	857,- 948,- 1126,- 1254,- 1502,-	857,- 953,- 1128,- 1261,- 1510,-	922,- 1013,- 1212,- 1366,- 1638,-	
		à 24,- à 112,- 21,- 26,- 34,- 44,- 50,-	à 24,- à 112,- 21,- 26,- 34,- 44,- 50,-	à 24,- à 112,- 21,- 26,- 34,- 44,- 50,-	à 24,- à 112,- 21,- 26,- 34,- 44,- 50,-	à 24,- à 112,- 21,- 26,- 34,- 44,- 50,-	
		  204- -03-00- B 40,0, T 57,2 cm 206- -03-00- B 60,0, T 57,2 cm 208- -03-00- B 80,0, T 57,2 cm 210- -03-00- B 100,0, T 57,2 cm 211- -03-00- B 120,0, T 57,2 cm Anbauelement / 1 Klappe mit Gasdruckdämpfer und 1 Einlegeboden, 1 Schubkasten, 1 Oberboden <u>vorziehbar</u> InnenmaÙe hinter Klappe: B 40,0 = B 36,0, H 20,0, T 55,0 cm B 60,0 = B 56,0, H 20,0, T 55,0 cm B 80,0 = B 76,0, H 16,0, T 55,0 cm** B 100,0 = B 96,0, H 16,0, T 55,0 cm** B 120,0 = B 116,0, H 16,0, T 55,0 cm** Gegen Aufpreis: 1 x 1 Hängebeschlagn 1 x PUSH0000KLTR Klappe mit Push-to-open (grifflos) 1 x PUSH0000SKUT Schubkasten mit Push-to-open (grifflos) 1 x 64600000000N LED-Beleuchtung für Oberboden, B 40,0 cm* 1 x 64500000000N LED-Beleuchtung für Oberboden, B 60,0 cm* 1 x 64400000000N LED-Beleuchtung für Oberboden, B 80,0 cm* 1 x 64300000000N LED-Beleuchtung für Oberboden, B 100,0 cm* 1 x 65600000000N LED-Beleuchtung für Oberboden, B 120,0 cm*	601,- 666,- 791,- 883,- 1068,-	742,- 812,- 966,- 1076,- 1306,-	765,- 857,- 1032,- 1160,- 1408,-	765,- 859,- 1034,- 1165,- 1416,-	828,- 922,- 1118,- 1272,- 1544,-
			24,- 18,- 112,- 21,- 26,- 34,- 44,- 50,-	24,- 18,- 112,- 21,- 26,- 34,- 44,- 50,-	24,- 18,- 112,- 21,- 26,- 34,- 44,- 50,-	24,- 18,- 112,- 21,- 26,- 34,- 44,- 50,-	24,- 18,- 112,- 21,- 26,- 34,- 44,- 50,-

Achtung: Als linker und rechter Abschluss, sowie bei höhenversetzt innerhalb einer Anbaukombination, sind Abschlussseiten zwingend erforderlich, siehe Seite 39.

Fronten und Korpus außen	PG	Nr.	Fronten und Korpus außen	PG	Nr.	Griffe und Alu-Zierleisten	Nr.	Stoff	Nr.	inkl. Hängebeschlag	Nr.
– Melamin weiß	1	4 0	– Glas weiß lackiert *	3	7 2	– alu,	1 6	– grau	1	– nein	0
– Lack weiß	2	2 0	– Glas schwarz lackiert *	3	7 0	gebürstete Optik		– anthrazit	2	– ja (gegen Aufpreis)	1
– Lack grau/anthrazit	2	2 6	– Mattglas fango *	5	7 5	– schwarz,	1 4	– schwarz	3		
– Wildeiche furniert	4	5 0	– Mattglas weiß *	5	7 6	gebürstete Optik					
– Kernbuche furniert	4	5 3	– Mattglas schwarz *	5	7 7						
– Nussbaum furniert	4	5 5	– Mattglas grau *	5	7 8						

* Außenseiten in Lack (kein Glas). / ** Infos zur Beleuchtung usw. findest du auf der Seite 46. Trafo für LED-Beleuchtung zwingend erforderlich, siehe Seite 46.

Anbausystem 2 R, H 49,8 cm, Tiefenraster 42,3 cm

(H inkl. FüÙe, Elemente mit Hängebeschlag ohne FüÙe, H 48,0 cm)

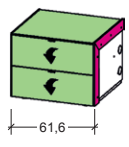
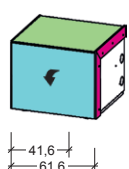
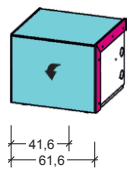
Best.-Nr. / Maße Beschreibung	PG 1	PG 2	PG 3	PG 4	PG 5
 <p>026-■-■-0-10M-■ B 61,6, T 42,3 cm Mittelement inkl. Alu-Zierleiste 2 Klappen mit Gasdruckdämpfer und je 1 Einlegeboden, 1 Oberboden fest InnenmaÙe hinter Klappe: B 61,6 = B 56,0, H 20,0/20,0, T 40,1 cm Gegen Aufpreis: 1 x 1 Hängebeschlag 2 x PUSH0000KLTR Klappe mit Push-to-open (grifflos) 1 x 64500000000N LED-Beleuchtung für Oberboden, B 60,0 cm**</p>	711,-	847,-	894,-	899,-	959,-
	à 24,- à 18,- 26,-	à 24,- à 18,- 26,-	à 24,- à 18,- 26,-	à 24,- à 18,- 26,-	à 24,- à 18,- 26,-
 <p>044-■-■-■-000-■ B 41,6, T 42,3 cm 046-■-■-■-000-■ B 61,6, T 42,3 cm Audio-Mittelement inkl. Alu-Zierleiste 1 Klappe mit Gasdruckdämpfer (grifflos), inkl. Push-to-open, 1 Oberboden fest InnenmaÙe hinter Klappe: B 41,6 = B 36,0, H 43,5, T 40,1 cm B 61,6 = B 56,0, H 43,5, T 40,1 cm Gegen Aufpreis: 1 x 1 Hängebeschlag 1 x 64600000000N LED-Beleuchtung für Oberboden, B 40,0 cm** 1 x 64500000000N LED-Beleuchtung für Oberboden, B 60,0 cm**</p>	550,- 638,-	550,- 638,-	550,- 638,-	550,- 638,-	550,- 638,-
	24,- 21,- 26,-	24,- 21,- 26,-	24,- 21,- 26,-	24,- 21,- 26,-	24,- 21,- 26,-
 <p>044-■-00-■-000-■ B 41,6, T 42,3 cm 046-■-00-■-000-■ B 61,6, T 42,3 cm Audio-Mittelement inkl. Alu-Zierleiste 1 Klappe mit Gasdruckdämpfer (grifflos), inkl. Push-to-open, 1 Oberboden fest InnenmaÙe hinter Klappe: B 41,6 = B 36,0, H 43,5, T 40,1 cm B 61,6 = B 56,0, H 43,5, T 40,1 cm Gegen Aufpreis: 1 x 1 Hängebeschlag 1 x 64600000000N LED-Beleuchtung für Oberboden, B 40,0 cm** 1 x 64500000000N LED-Beleuchtung für Oberboden, B 60,0 cm**</p>	550,- 638,-	550,- 638,-	550,- 638,-	550,- 638,-	550,- 638,-
	24,- 21,- 26,-	24,- 21,- 26,-	24,- 21,- 26,-	24,- 21,- 26,-	24,- 21,- 26,-

Achtung: Als linker und rechter Abschluss, sowie bei höhenversetzt innerhalb einer Anbaukombination, sind Abschlussseiten zwingend erforderlich, siehe Seite 38.

Fronten und Korpus außen	PG	Nr.	Fronten und Korpus außen	PG	Nr.	Griffe und Alu-Zierleisten	Nr.	Stoff	Nr.	inkl. Hängebeschlag	Nr.
- Melamin weiß	1	4 0	- Glas weiß lackiert *	3	7 2	- alu,	1 6	- grau	1	- nein	0
- Lack weiß	2	2 0	- Glas schwarz lackiert *	3	7 0	gebürstete Optik		- anthrazit	2	- ja (gegen Aufpreis)	1
- Lack grau/anthrazit	2	2 6	- Mattglas fango *	5	7 5	- schwarz,	1 4	- schwarz	3		
- Wildeiche furniert	4	5 0	- Mattglas weiß *	5	7 6	gebürstete Optik					
- Kernbuche furniert	4	5 3	- Mattglas schwarz *	5	7 7						
- Nussbaum furniert	4	5 5	- Mattglas grau *	5	7 8						

* Außenseiten in Lack (kein Glas). / ** Infos zur Beleuchtung usw. findest du auf der Seite 46. Trafo für LED-Beleuchtung zwingend erforderlich, siehe Seite 46.

Anbausystem 2 R, H 49,8 cm, Tiefenraster 57,2 cm

(H inkl. FüÙe, Elemente mit Hängebeschlag ohne FüÙe, H 48,0 cm)

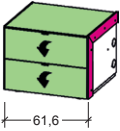
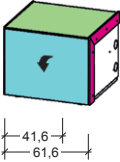
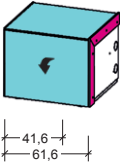
Best.-Nr. / Maße Beschreibung	PG 1	PG 2	PG 3	PG 4	PG 5
 <p>206-■-■-0-10M-■ B 61,6, T 57,2 cm Mittelement inkl. Alu-Zierleiste 2 Klappen mit Gasdruckdämpfer und je 1 Einlegeboden, 1 Oberboden vorziehbar InnenmaÙe hinter Klappe: B 61,6 = B 56,0, H 20,0/20,0, T 55,0 cm</p> <p>Gegen Aufpreis: 1 x 1 Hängebeschlag 2 x PUSH0000KLTR Klappe mit Push-to-open (grifflos) 1 x 6450000000N LED-Beleuchtung für Oberboden, B 60,0 cm**</p>	812,-	948,-	995,-	1000,-	1060,-
 <p>244-■-■-■-000-■ B 41,6, T 57,2 cm 266-■-■-■-000-■ B 61,6, T 57,2 cm Audio-Mittelement inkl. Alu-Zierleiste 1 Klappe mit Gasdruckdämpfer (grifflos), inkl. Push-to-open, 1 Oberboden vorziehbar InnenmaÙe hinter Klappe: B 41,6 = B 36,0, H 43,5, T 55,0 cm B 61,6 = B 56,0, H 43,5, T 55,0 cm</p> <p>Gegen Aufpreis: 1 x 1 Hängebeschlag 1 x 6460000000N LED-Beleuchtung für Oberboden, B 40,0 cm** 1 x 6450000000N LED-Beleuchtung für Oberboden, B 60,0 cm**</p>	640,- 739,-	640,- 739,-	640,- 739,-	640,- 739,-	640,- 739,-
 <p>244-■-00-■-000-■ B 41,6, T 57,2 cm 266-■-00-■-000-■ B 61,6, T 57,2 cm Audio-Mittelement inkl. Alu-Zierleiste 1 Klappe mit Gasdruckdämpfer (grifflos), inkl. Push-to-open, 1 Oberboden vorziehbar InnenmaÙe hinter Klappe: B 41,6 = B 36,0, H 43,5, T 55,0 cm B 61,6 = B 56,0, H 43,5, T 55,0 cm</p> <p>Gegen Aufpreis: 1 x 1 Hängebeschlag 1 x 6460000000N LED-Beleuchtung für Oberboden, B 40,0 cm** 1 x 6450000000N LED-Beleuchtung für Oberboden, B 60,0 cm**</p>	640,- 739,-	640,- 739,-	640,- 739,-	640,- 739,-	640,- 739,-

Achtung: Als linker und rechter Abschluss, sowie bei höhenversetzt innerhalb einer Anbaukombination, sind Abschlussseiten zwingend erforderlich, siehe Seite 39.

Fronten und Korpus außen	PG	Nr.	Fronten und Korpus außen	PG	Nr.	Oberteil	Nr.	Oberteil	Nr.	inkl. Hängebeschlag	Nr.
- Melamin weiß	1	4 0	- Glas weiß lackiert	3	7 2	- Lack weiß	2 0	- Glas weiß lackiert	7 2	- nein	0
- Lack weiß	2	2 0	- Glas schwarz lackiert	3	7 0	- Lack grau/anthrazit	2 6	- Glas schwarz lackiert	7 0	- ja (gegen Aufpreis)	1
- Lack grau/anthrazit	2	2 6	- Mattglas fango	5	7 5	- Wildeiche furniert	5 0	- Mattglas fango	7 5	Achtung: Zuladung max. 39 kg je Anbauelement.	
- Wildeiche furniert	4	5 0	- Mattglas weiß	5	7 6	- Kernbuche furniert	5 3	- Mattglas weiß	7 6		
- Kernbuche furniert	4	5 3	- Mattglas schwarz	5	7 7	- Nussbaum furniert	5 5	- Mattglas schwarz	7 7		
- Nussbaum furniert	4	5 5	- Mattglas grau	5	7 8	- Eiche massiv, gebürstet	8 0	- Mattglas grau	7 8		
										Griffe und Alu-Zierleisten	Nr.
										- alu, gebürstete Optik	1 6
										- schwarz, gebürstete Optik	1 4

* Infos zur Beleuchtung usw. findest du auf der Seite 46. Trafo für LED-Beleuchtung zwingend erforderlich, siehe Seite 46. / ** Oberes Fach mit Stahltraverse.

Anbausystem 2 R, H 53,0 cm, Tiefenraster 42,3 cm

(H inkl. FüÙe, Elemente mit Hängebeschlag ohne FüÙe, H 51,2 cm)

Achtung: TV-Halterung nur in Verbindung mit Type 030, 031 und 032 möglich.

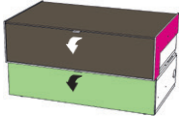
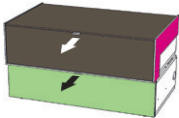
Best.-Nr. / Maße Beschreibung	PG 1	PG 2	PG 3	PG 4	PG 5
 80,0 100,0 120,0					
030 - - - - -10- B 80,0, T 45,5 cm, Oberteil Lack (20, 26)	1002,-	1002,-	1002,-	1002,-	1002,-
030 - - - - -10- B 80,0, T 45,5 cm, Oberteil Glas lackiert (72, 70)	1065,-	1065,-	1065,-	1065,-	1065,-
030 - - - - -10- B 80,0, T 45,5 cm, Oberteil furniert (50, 53, 55)	1067,-	1067,-	1067,-	1067,-	1067,-
030 - - - - -10- B 80,0, T 45,5 cm, Oberteil Mattglas (75, 76, 77, 78)	1154,-	1154,-	1154,-	1154,-	1154,-
030 - - - - - 8 0 -10- B 80,0, T 45,5 cm, Oberteil Eiche massiv, gebürstet	1242,-	1242,-	1242,-	1242,-	1242,-
031 - - - - -10- B 100,0, T 45,5 cm, Oberteil Lack (20, 26)	1118,-	1118,-	1118,-	1118,-	1118,-
031 - - - - -10- B 100,0, T 45,5 cm, Oberteil Glas lackiert (72, 70)	1202,-	1202,-	1202,-	1202,-	1202,-
031 - - - - -10- B 100,0, T 45,5 cm, Oberteil furniert (50, 53, 55)	1207,-	1207,-	1207,-	1207,-	1207,-
031 - - - - -10- B 100,0, T 45,5 cm, Oberteil Mattglas (75, 76, 77, 78)	1314,-	1314,-	1314,-	1314,-	1314,-
031 - - - - - 8 0 -10- B 100,0, T 45,5 cm, Oberteil Eiche massiv, gebürstet	1497,-	1497,-	1497,-	1497,-	1497,-
032 - - - - -10- B 120,0, T 45,5 cm, Oberteil Lack (20, 26)	1333,-	1333,-	1333,-	1333,-	1333,-
032 - - - - -10- B 120,0, T 45,5 cm, Oberteil Glas lackiert (72, 70)	1435,-	1435,-	1435,-	1435,-	1435,-
032 - - - - -10- B 120,0, T 45,5 cm, Oberteil furniert (50, 53, 55)	1443,-	1443,-	1443,-	1443,-	1443,-
032 - - - - -10- B 120,0, T 45,5 cm, Oberteil Mattglas (75, 76, 77, 78)	1576,-	1576,-	1576,-	1576,-	1576,-
032 - - - - - 8 0 -10- B 120,0, T 45,5 cm, Oberteil Eiche massiv, gebürstet	1715,-	1715,-	1715,-	1715,-	1715,-
Mittelement inkl. Alu-Zierleiste / 2 Klappen mit Gasdruckdämpfer und je 1 Einlegeboden, 1 Oberboden <u>fest</u>					
InnenmaÙe hinter Klappe (oben): B 80,0 = B 2 x 36,0, H 17,8, T 43,5 cm** B 100,0 = B 2 x 46,0, H 17,8, T 43,5 cm** B 120,0 = B 2 x 56,0, H 17,8, T 43,5 cm**					
InnenmaÙe hinter Klappe (unten): B 80,0 = B 2 x 37,0, H 20,0, T 40,0 cm B 100,0 = B 2 x 47,0, H 20,0, T 40,0 cm B 120,0 = B 2 x 57,0, H 20,0, T 40,0 cm					
Gegen Aufpreis:					
1 x 1 Hängebeschlag für Wandbefestigung	24,-	24,-	24,-	24,-	24,-
2 x PUSH0000KLTR Klappe mit Push-to-open (grifflos)	à 18,-	à 18,-	à 18,-	à 18,-	à 18,-
1 x 65900000000N LED-Beleuchtung für Oberboden, B 80,0 cm*	34,-	34,-	34,-	34,-	34,-
1 x 66000000000N LED-Beleuchtung für Oberboden, B 100,0 cm*	44,-	44,-	44,-	44,-	44,-
1 x 66100000000N LED-Beleuchtung für Oberboden, B 120,0 cm*	50,-	50,-	50,-	50,-	50,-
 80,0 100,0 120,0					
030 - - - - -20- B 80,0, T 45,5 cm, Oberteil Lack (20, 26)	1190,-	1190,-	1190,-	1190,-	1190,-
030 - - - - -20- B 80,0, T 45,5 cm, Oberteil Glas lackiert (72, 70)	1255,-	1255,-	1255,-	1255,-	1255,-
030 - - - - -20- B 80,0, T 45,5 cm, Oberteil furniert (50, 53, 55)	1258,-	1258,-	1258,-	1258,-	1258,-
030 - - - - -20- B 80,0, T 45,5 cm, Oberteil Mattglas (75, 76, 77, 78)	1342,-	1342,-	1342,-	1342,-	1342,-
030 - - - - - 8 0 -20- B 80,0, T 45,5 cm, Oberteil Eiche massiv, gebürstet	1433,-	1433,-	1433,-	1433,-	1433,-
031 - - - - -20- B 100,0, T 45,5 cm, Oberteil Lack (20, 26)	1306,-	1306,-	1306,-	1306,-	1306,-
031 - - - - -20- B 100,0, T 45,5 cm, Oberteil Glas lackiert (72, 70)	1392,-	1392,-	1392,-	1392,-	1392,-
031 - - - - -20- B 100,0, T 45,5 cm, Oberteil furniert (50, 53, 55)	1397,-	1397,-	1397,-	1397,-	1397,-
031 - - - - -20- B 100,0, T 45,5 cm, Oberteil Mattglas (75, 76, 77, 78)	1505,-	1505,-	1505,-	1505,-	1505,-
031 - - - - - 8 0 -20- B 100,0, T 45,5 cm, Oberteil Eiche massiv, gebürstet	1685,-	1685,-	1685,-	1685,-	1685,-
032 - - - - -20- B 120,0, T 45,5 cm, Oberteil Lack (20, 26)	1524,-	1524,-	1524,-	1524,-	1524,-
032 - - - - -20- B 120,0, T 45,5 cm, Oberteil Glas lackiert (72, 70)	1626,-	1626,-	1626,-	1626,-	1626,-
032 - - - - -20- B 120,0, T 45,5 cm, Oberteil furniert (50, 53, 55)	1634,-	1634,-	1634,-	1634,-	1634,-
032 - - - - -20- B 120,0, T 45,5 cm, Oberteil Mattglas (75, 76, 77, 78)	1764,-	1764,-	1764,-	1764,-	1764,-
032 - - - - - 8 0 -20- B 120,0, T 45,5 cm, Oberteil Eiche massiv, gebürstet	1905,-	1905,-	1905,-	1905,-	1905,-
Mittelement inkl. Alu-Zierleiste 2 Schubkästen, 1 Oberboden <u>fest</u>					
Gegen Aufpreis:					
1 x 1 Hängebeschlag für Wandbefestigung	24,-	24,-	24,-	24,-	24,-
2 x PUSH0000SKUT Schubkasten mit Push-to-open (grifflos)	à 112,-	à 112,-	à 112,-	à 112,-	à 112,-
1 x 65900000000N LED-Beleuchtung für Oberboden, B 80,0 cm*	34,-	34,-	34,-	34,-	34,-
1 x 66000000000N LED-Beleuchtung für Oberboden, B 100,0 cm*	44,-	44,-	44,-	44,-	44,-
1 x 66100000000N LED-Beleuchtung für Oberboden, B 120,0 cm*	50,-	50,-	50,-	50,-	50,-

Achtung: Als linker und rechter Abschluss, sowie bei höhenversetzt innerhalb einer Anbaukombination, sind Abschlussseiten zwingend erforderlich, siehe Seite 38.











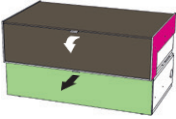

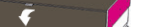



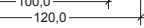













































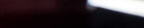

Fronten und Korpus außen	PG	Nr.	Fronten und Korpus außen	PG	Nr.	Oberteil	Nr.	Oberteil	Nr.	inkl. Hängebeschlag	Nr.
- Melamin weiß	1	4 0	- Glas weiß lackiert	3	7 2	- Lack weiß	2 0	- Glas weiß lackiert	7 2	- nein	0
- Lack weiß	2	2 0	- Glas schwarz lackiert	3	7 0	- Lack grau/anthrazit	2 6	- Glas schwarz lackiert	7 0	- ja (gegen Aufpreis)	1
- Lack grau/anthrazit	2	2 6	- Mattglas fango	5	7 5	- Wildeiche furniert	5 0	- Mattglas fango	7 5	Achtung: Zuladung max. 39 kg je Anbauelement.	
- Wildeiche furniert	4	5 0	- Mattglas weiß	5	7 6	- Kernbuche furniert	5 3	- Mattglas weiß	7 6		
- Kernbuche furniert	4	5 3	- Mattglas schwarz	5	7 7	- Nussbaum furniert	5 5	- Mattglas schwarz	7 7		
- Nussbaum furniert	4	5 5	- Mattglas grau	5	7 8	- Eiche massiv, gebürstet	8 0	- Mattglas grau	7 8		
										Griffe und Alu-Zierleisten	Nr.
										- alu, gebürstete Optik	1 6
										- schwarz, gebürstete Optik	1 4

* Infos zur Beleuchtung usw. findest du auf der Seite 46. Trafo für LED-Beleuchtung zwingend erforderlich, siehe Seite 46. / ** Oberes Fach mit Stahltraverse.

Anbausystem 2 R, H 53,0 cm, Tiefenraster 42,3 cm

(H inkl. Füße, Elemente mit Hängebeschlag ohne Füße, H 51,2 cm)

Achtung: TV-Halterung nur in Verbindung mit Type 030, 031 und 032 möglich.

Best.-Nr. / Maße Beschreibung	PG 1	PG 2	PG 3	PG 4	PG 5
 030 -  -  -  -  -  - 30 -  B 80,0, T 45,5 cm, Oberteil Lack (20, 26)	1096,-	1096,-	1096,-	1096,-	1096,-
030 -  -  -  -  -  - 30 -  B 80,0, T 45,5 cm, Oberteil Glas lackiert (72, 70)	1159,-	1159,-	1159,-	1159,-	1159,-
030 -  -  -  -  -  - 30 -  B 80,0, T 45,5 cm, Oberteil furniert (50, 53, 55)	1161,-	1161,-	1161,-	1161,-	1161,-
030 -  -  -  -  -  - 30 -  B 80,0, T 45,5 cm, Oberteil Mattglas (75, 76, 77, 78)	1248,-	1248,-	1248,-	1248,-	1248,-
030 -  -  -  -  -  - 8 0 - 30 -  B 80,0, T 45,5 cm, Oberteil Eiche massiv, gebürstet	1336,-	1336,-	1336,-	1336,-	1336,-
031 -  -  -  -  -  - 30 -  B 100,0, T 45,5 cm, Oberteil Lack (20, 26)	1212,-	1212,-	1212,-	1212,-	1212,-
031 -  -  -  -  -  - 30 -  B 100,0, T 45,5 cm, Oberteil Glas lackiert (72, 70)	1296,-	1296,-	1296,-	1296,-	1296,-
031 -  -  -  -  -  - 30 -  B 100,0, T 45,5 cm, Oberteil furniert (50, 53, 55)	1301,-	1301,-	1301,-	1301,-	1301,-
031 -  -  -  -  -  - 30 -  B 100,0, T 45,5 cm, Oberteil Mattglas (75, 76, 77, 78)	1408,-	1408,-	1408,-	1408,-	1408,-
031 -  -  -  -  -  - 8 0 - 30 -  B 100,0, T 45,5 cm, Oberteil Eiche massiv, gebürstet	1591,-	1591,-	1591,-	1591,-	1591,-
032 -  -  -  -  - - 30 - B 120,0, T 45,5 cm, Oberteil Lack (20, 26)	1427,-	1427,-	1427,-	1427,-	1427,-
032 - - - - - - 30 - B 120,0, T 45,5 cm, Oberteil Glas lackiert (72, 70)	1529,-	1529,-	1529,-	1529,-	1529,-
032 - - - - - - 30 - B 120,0, T 45,5 cm, Oberteil furniert (50, 53, 55)	1537,-	1537,-	1537,-	1537,-	1537,-
032 - - - - - - 30 - B 120,0, T 45,5 cm, Oberteil Mattglas (75, 76, 77, 78)	1667,-	1667,-	1667,-	1667,-	1667,-
032 - - - - - - 8 0 - 30 - B 120,0, T 45,5 cm, Oberteil Eiche massiv, gebürstet	1809,-	1809,-	1809,-	1809,-	1809,-
Mittelement inkl. Alu-Zierleiste / 1 Klappe mit Gasdruckdämpfer und 1 Einlegeboden, 1 Schubkasten, 1 Oberboden fest					
Innenmaße hinter Klappe:					
B 80,0 = B 2 x 36,0, H 17,8, T 43,5 cm**					
B 100,0 = B 2 x 46,0, H 17,8, T 43,5 cm**					
B 120,0 = B 2 x 56,0, H 17,8, T 43,5 cm**					
Gegen Aufpreis:					
1 x 1	Hängebeschlag für Wandbefestigung	24,-	24,-	24,-	24,-
1 x PUSH0000KLTR	Klappe mit Push-to-open (grifflos)	18,-	18,-	18,-	18,-
1 x PUSH0000SKUT	Schubkasten mit Push-to-open (grifflos)	112,-	112,-	112,-	112,-
1 x 659000000000N	LED-Beleuchtung für Oberboden, B 80,0 cm*	34,-	34,-	34,-	34,-
1 x 660000000000N	LED-Beleuchtung für Oberboden, B 100,0 cm*	44,-	44,-	44,-	44,-
1 x 661000000000N	LED-Beleuchtung für Oberboden, B 120,0 cm*	50,-	50,-	50,-	50,-



Achtung: Als linker und rechter Abschluss, sowie bei höhenversetzt innerhalb einer Anbaukombination, sind Abschlussseiten zwingend erforderlich, siehe Seite 38.

Fronten und Korpus außen	PG	Nr.	Fronten und Korpus außen	PG	Nr.	Oberteil	Nr.	Oberteil	Nr.	inkl. Hängebeschlag	Nr.
- Melamin weiß	1	4 0	- Glas weiß lackiert	3	7 2	- Lack weiß	2 0	- Glas weiß lackiert	7 2	- nein	0
- Lack weiß	2	2 0	- Glas schwarz lackiert	3	7 0	- Lack grau/anthrazit	2 6	- Glas schwarz lackiert	7 0	- ja (gegen Aufpreis)	1
- Lack grau/anthrazit	2	2 6	- Mattglas fango	5	7 5	- Wildeiche furniert	5 0	- Mattglas fango	7 5	Achtung: Zuladung max. 39 kg je Anbauelement.	
- Wildeiche furniert	4	5 0	- Mattglas weiß	5	7 6	- Kernbuche furniert	5 3	- Mattglas weiß	7 6		
- Kernbuche furniert	4	5 3	- Mattglas schwarz	5	7 7	- Nussbaum furniert	5 5	- Mattglas schwarz	7 7		
- Nussbaum furniert	4	5 5	- Mattglas grau	5	7 8	- Eiche massiv, gebürstet	8 0	- Mattglas grau	7 8		
										Griffe und Alu-Zierleisten	Nr.
										- alu, gebürstete Optik	1 6
										- schwarz, gebürstete Optik	1 4

* Infos zur Beleuchtung usw. findest du auf der Seite 46. Trafo für LED-Beleuchtung zwingend erforderlich, siehe Seite 46. / ** Oberes Fach mit Stahltraverse.

Anbausystem 2 R, H 53,0 cm, Tiefenraster 57,2 cm

(H inkl. FüÙe, Elemente mit Hängebeschlag ohne FüÙe, H 51,2 cm)

Achtung: TV-Halterung nur in Verbindung mit Type 280, 281 und 282 möglich.

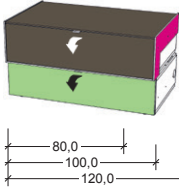
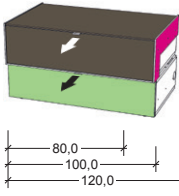
Best.-Nr. / Maße Beschreibung	PG 1	PG 2	PG 3	PG 4	PG 5
 280 - - - - -10- B 80,0, T 60,0 cm, Oberteil Lack (20, 26)	1160,-	1160,-	1160,-	1160,-	1160,-
280 - - - - -10- B 80,0, T 60,0 cm, Oberteil Glas lackiert (72, 70)	1222,-	1222,-	1222,-	1222,-	1222,-
280 - - - - -10- B 80,0, T 60,0 cm, Oberteil furniert (50, 53, 55)	1225,-	1225,-	1225,-	1225,-	1225,-
280 - - - - -10- B 80,0, T 60,0 cm, Oberteil Mattglas (75, 76, 77, 78)	1311,-	1311,-	1311,-	1311,-	1311,-
280 - - - - - 8 0 - B 80,0, T 60,0 cm, Oberteil Eiche massiv, gebürstet	1400,-	1400,-	1400,-	1400,-	1400,-
281 - - - - -10- B 100,0, T 60,0 cm, Oberteil Lack (20, 26)	1298,-	1298,-	1298,-	1298,-	1298,-
281 - - - - -10- B 100,0, T 60,0 cm, Oberteil Glas lackiert (72, 70)	1382,-	1382,-	1382,-	1382,-	1382,-
281 - - - - -10- B 100,0, T 60,0 cm, Oberteil furniert (50, 53, 55)	1387,-	1387,-	1387,-	1387,-	1387,-
281 - - - - -10- B 100,0, T 60,0 cm, Oberteil Mattglas (75, 76, 77, 78)	1494,-	1494,-	1494,-	1494,-	1494,-
281 - - - - - 8 0 -10- B 100,0, T 60,0 cm, Oberteil Eiche massiv, gebürstet	1677,-	1677,-	1677,-	1677,-	1677,-
282 - - - - -10- B 120,0, T 60,0 cm, Oberteil Lack (20, 26)	1536,-	1536,-	1536,-	1536,-	1536,-
282 - - - - -10- B 120,0, T 60,0 cm, Oberteil Glas lackiert (72, 70)	1638,-	1638,-	1638,-	1638,-	1638,-
282 - - - - -10- B 120,0, T 60,0 cm, Oberteil furniert (50, 53, 55)	1645,-	1645,-	1645,-	1645,-	1645,-
282 - - - - -10- B 120,0, T 60,0 cm, Oberteil Mattglas (75, 76, 77, 78)	1779,-	1779,-	1779,-	1779,-	1779,-
282 - - - - - 8 0 -10- B 120,0, T 60,0 cm, Oberteil Eiche massiv, gebürstet	1917,-	1917,-	1917,-	1917,-	1917,-
Mittelement inkl. Alu-Zierleiste / 2 Klappen mit Gasdruckdämpfer und je 1 Einlegeboden, 1 Oberboden <u>vorziehbar</u>					
InnenmaÙe hinter Klappe (oben): B 80,0 = B 2 x 36,0, H 17,8, T 58,0 cm** B 100,0 = B 2 x 46,0, H 17,8, T 58,0 cm** B 120,0 = B 2 x 56,0, H 17,8, T 58,0 cm**					
InnenmaÙe hinter Klappe (unten): B 80,0 = B 2 x 37,0, H 20,0, T 54,5 cm B 100,0 = B 2 x 47,0, H 20,0, T 54,5 cm B 120,0 = B 2 x 57,0, H 20,0, T 54,5 cm					
Gegen Aufpreis:					
1 x 1	Hängebeschlag für Wandbefestigung	24,-	24,-	24,-	24,-
2 x PUSH0000KLTR	Klappe mit Push-to-open (grifflos)	à 18,-	à 18,-	à 18,-	à 18,-
1 x 65900000000N	LED-Beleuchtung für Oberboden, B 80,0 cm*	34,-	34,-	34,-	34,-
1 x 66000000000N	LED-Beleuchtung für Oberboden, B 100,0 cm*	44,-	44,-	44,-	44,-
1 x 66100000000N	LED-Beleuchtung für Oberboden, B 120,0 cm*	50,-	50,-	50,-	50,-
 280 - - - - -20- B 80,0, T 60,0 cm, Oberteil Lack (20, 26)	1348,-	1348,-	1348,-	1348,-	1348,-
280 - - - - -20- B 80,0, T 60,0 cm, Oberteil Glas lackiert (72, 70)	1413,-	1413,-	1413,-	1413,-	1413,-
280 - - - - -20- B 80,0, T 60,0 cm, Oberteil furniert (50, 53, 55)	1416,-	1416,-	1416,-	1416,-	1416,-
280 - - - - -20- B 80,0, T 60,0 cm, Oberteil Mattglas (75, 76, 77, 78)	1499,-	1499,-	1499,-	1499,-	1499,-
280 - - - - - 8 0 -20- B 80,0, T 60,0 cm, Oberteil Eiche massiv, gebürstet	1591,-	1591,-	1591,-	1591,-	1591,-
281 - - - - -20- B 100,0, T 60,0 cm, Oberteil Lack (20, 26)	1486,-	1486,-	1486,-	1486,-	1486,-
281 - - - - -20- B 100,0, T 60,0 cm, Oberteil Glas lackiert (72, 70)	1572,-	1572,-	1572,-	1572,-	1572,-
281 - - - - -20- B 100,0, T 60,0 cm, Oberteil furniert (50, 53, 55)	1577,-	1577,-	1577,-	1577,-	1577,-
281 - - - - -20- B 100,0, T 60,0 cm, Oberteil Mattglas (75, 76, 77, 78)	1685,-	1685,-	1685,-	1685,-	1685,-
281 - - - - - 8 0 -20- B 100,0, T 60,0 cm, Oberteil Eiche massiv, gebürstet	1865,-	1865,-	1865,-	1865,-	1865,-
282 - - - - -20- B 120,0, T 60,0 cm, Oberteil Lack (20, 26)	1726,-	1726,-	1726,-	1726,-	1726,-
282 - - - - -20- B 120,0, T 60,0 cm, Oberteil Glas lackiert (72, 70)	1828,-	1828,-	1828,-	1828,-	1828,-
282 - - - - -20- B 120,0, T 60,0 cm, Oberteil furniert (50, 53, 55)	1836,-	1836,-	1836,-	1836,-	1836,-
282 - - - - -20- B 120,0, T 60,0 cm, Oberteil Mattglas (75, 76, 77, 78)	1967,-	1967,-	1967,-	1967,-	1967,-
282 - - - - - 8 0 -20- B 120,0, T 60,0 cm, Oberteil Eiche massiv, gebürstet	2108,-	2108,-	2108,-	2108,-	2108,-
Mittelement inkl. Alu-Zierleiste 2 Schubkästen, 1 Oberboden <u>vorziehbar</u>					
Gegen Aufpreis:					
1 x 1	Hängebeschlag für Wandbefestigung	24,-	24,-	24,-	24,-
2 x PUSH0000SKUT	Schubkasten mit Push-to-open (grifflos)	à 112,-	à 112,-	à 112,-	à 112,-
1 x 65900000000N	LED-Beleuchtung für Oberboden, B 80,0 cm*	34,-	34,-	34,-	34,-
1 x 66000000000N	LED-Beleuchtung für Oberboden, B 100,0 cm*	44,-	44,-	44,-	44,-
1 x 66100000000N	LED-Beleuchtung für Oberboden, B 120,0 cm*	50,-	50,-	50,-	50,-

Achtung: Als linker und rechter Abschluss, sowie bei höhenversetzt innerhalb einer Anbaukombination, sind Abschlussseiten zwingend erforderlich, siehe Seite 39.











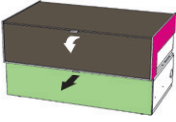





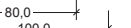
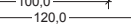

































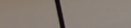
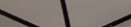
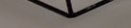

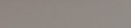





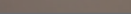

Fronten und Korpus außen	PG	Nr.	Fronten und Korpus außen	PG	Nr.	Oberteil	Nr.	Oberteil	Nr.	inkl. Hängebeschlag	Nr.
- Melamin weiß	1	4 0	- Glas weiß lackiert	3	7 2	- Lack weiß	2 0	- Glas weiß lackiert	7 2	- nein	0
- Lack weiß	2	2 0	- Glas schwarz lackiert	3	7 0	- Lack grau/anthrazit	2 6	- Glas schwarz lackiert	7 0	- ja (gegen Aufpreis)	1
- Lack grau/anthrazit	2	2 6	- Mattglas fango	5	7 5	- Wildeiche furniert	5 0	- Mattglas fango	7 5	Achtung: Zuladung max. 39 kg je Anbauelement.	
- Wildeiche furniert	4	5 0	- Mattglas weiß	5	7 6	- Kernbuche furniert	5 3	- Mattglas weiß	7 6		
- Kernbuche furniert	4	5 3	- Mattglas schwarz	5	7 7	- Nussbaum furniert	5 5	- Mattglas schwarz	7 7		
- Nussbaum furniert	4	5 5	- Mattglas grau	5	7 8	- Eiche massiv, gebürstet	8 0	- Mattglas grau	7 8		
										Griffe und Alu-Zierleisten	Nr.
										- alu, gebürstete Optik	1 6
										- schwarz, gebürstete Optik	1 4

* Infos zur Beleuchtung usw. findest du auf der Seite 46. Trafo für LED-Beleuchtung zwingend erforderlich, siehe Seite 46. / ** Oberes Fach mit Stahltraverse.

Anbausystem 2 R, H 53,0 cm, Tiefenraster 57,2 cm

(H inkl. Füße, Elemente mit Hängebeschlag ohne Füße, H 51,2 cm)

Achtung: TV-Halterung nur in Verbindung mit Type 280, 281 und 282 möglich.

Best.-Nr. / Maße Beschreibung	PG 1	PG 2	PG 3	PG 4	PG 5
 280 -  -  -  -  -  B 80,0, T 60,0 cm, Oberteil Lack (20, 26)	1254,-	1254,-	1254,-	1254,-	1254,-
280 -  -  -  -  -  B 80,0, T 60,0 cm, Oberteil Glas lackiert (72, 70)	1316,-	1316,-	1316,-	1316,-	1316,-
280 -  -  -  -  -  B 80,0, T 60,0 cm, Oberteil furniert (50, 53, 55)	1319,-	1319,-	1319,-	1319,-	1319,-
280 -  -  -  -  -  B 80,0, T 60,0 cm, Oberteil Mattglas (75, 76, 77, 78)	1405,-	1405,-	1405,-	1405,-	1405,-
280 -  -  -  -  -  B 80,0, T 60,0 cm, Oberteil Eiche massiv, gebürstet	1494,-	1494,-	1494,-	1494,-	1494,-
281 -  -  -  -  -  B 100,0, T 60,0 cm, Oberteil Lack (20, 26)	1392,-	1392,-	1392,-	1392,-	1392,-
281 -  -  -  -  -  B 100,0, T 60,0 cm, Oberteil Glas lackiert (72, 70)	1476,-	1476,-	1476,-	1476,-	1476,-
281 -  -  -  -  -  B 100,0, T 60,0 cm, Oberteil furniert (50, 53, 55)	1481,-	1481,-	1481,-	1481,-	1481,-
281 -  -  -  -  -  B 100,0, T 60,0 cm, Oberteil Mattglas (75, 76, 77, 78)	1588,-	1588,-	1588,-	1588,-	1588,-
281 -  -  -  -  -  B 100,0, T 60,0 cm, Oberteil Eiche massiv, gebürstet	1771,-	1771,-	1771,-	1771,-	1771,-
282 -  -  -  -  -  B 120,0, T 60,0 cm, Oberteil Lack (20, 26)	1630,-	1630,-	1630,-	1630,-	1630,-
282 -  -  -  -  -  B 120,0, T 60,0 cm, Oberteil Glas lackiert (72, 70)	1732,-	1732,-	1732,-	1732,-	1732,-
282 -  -  -  -  - B 120,0, T 60,0 cm, Oberteil furniert (50, 53, 55)	1739,-	1739,-	1739,-	1739,-	1739,-
282 - - - - - B 120,0, T 60,0 cm, Oberteil Mattglas (75, 76, 77, 78)	1870,-	1870,-	1870,-	1870,-	1870,-
282 - - - - - B 120,0, T 60,0 cm, Oberteil Eiche massiv, gebürstet	2011,-	2011,-	2011,-	2011,-	2011,-
Mittelement inkl. Alu-Zierleiste / 1 Klappe mit Gasdruckdämpfer und 1 Einlegeboden, 1 Schubkasten, 1 Oberboden vorziehbar					
Innenmaße hinter Klappe: B 80,0 = B 2 x 36,0, H 17,8, T 58,0 cm** B 100,0 = B 2 x 46,0, H 17,8, T 58,0 cm** B 120,0 = B 2 x 56,0, H 17,8, T 58,0 cm**					
Gegen Aufpreis:					
1 x 1 Hängebeschlag für Wandbefestigung	24,-	24,-	24,-	24,-	24,-
1 x PUSH0000KLTR Klappe mit Push-to-open (grifflos)	18,-	18,-	18,-	18,-	18,-
1 x PUSH0000SKUT Schubkasten mit Push-to-open (grifflos)	112,-	112,-	112,-	112,-	112,-
1 x 65900000000N LED-Beleuchtung für Oberboden, B 80,0 cm*	34,-	34,-	34,-	34,-	34,-
1 x 66000000000N LED-Beleuchtung für Oberboden, B 100,0 cm*	44,-	44,-	44,-	44,-	44,-
1 x 66100000000N LED-Beleuchtung für Oberboden, B 120,0 cm*	50,-	50,-	50,-	50,-	50,-



Achtung: Als linker und rechter Abschluss, sowie bei höhenversetzt innerhalb einer Anbaukombination, sind Abschlussseiten zwingend erforderlich, siehe Seite 39.

Fronten und Korpus außen	PG	Nr.	Fronten und Korpus außen	PG	Nr.	Sichtbare Rückwände	Nr.	Sichtbare Rückwände	Nr.
- Melamin weiß	1	4 0	- Glas weiß lackiert	3	7 2	- Melamin schwarz	0 0	- Wildeiche furniert	5 0
- Lack weiß	2	2 0	- Glas schwarz lackiert	3	7 0	- Lack weiß	2 0	- Kernbuche furniert	5 3
- Lack grau/anthrazit	2	2 6	- Mattglas fango	5	7 5	- Lack grau/anthrazit	2 6	- Nussbaum furniert	5 5
- Wildeiche furniert	4	5 0	- Mattglas weiß	5	7 6	- Lack fango (passend zu Mattglas fango)	7 5	- Eiche massiv, gebürstet	8 0
- Kernbuche furniert	4	5 3	- Mattglas schwarz	5	7 7	- Lack grau (passend zu Mattglas grau)	7 8	Griffe und Alu-Zierleisten	
- Nussbaum furniert	4	5 5	- Mattglas grau	5	7 8				Nr.
								- alu, gebürstete Optik	1 6
								- schwarz, gebürstete Optik	1 4

* Infos zur Beleuchtung usw. findest du auf der Seite 46. Trafo für LED-Beleuchtung zwingend erforderlich, siehe Seite 46.

Anbausystem 2 R, H 53,0 cm, Tiefenraster 42,3 cm

(H inkl. FüÙe, nicht wandhängend möglich)

Achtung: TV-Halterung nur in Verbindung mit Type 033, 034 und 035 möglich.

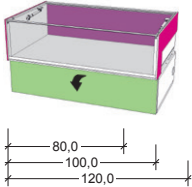
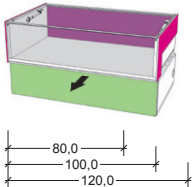
Best.-Nr. / Maße Beschreibung	PG 1	PG 2	PG 3	PG 4	PG 5
 033-███-███-███-10-0 B 80,0, T 45,5 cm, Rückwand Melamin schwarz	1148,-	1179,-	1193,-	1202,-	1220,-
033-███-███-███-10-0 B 80,0, T 45,5 cm, Rückwand Lack (20, 26, 75, 78)	1170,-	1202,-	1217,-	1226,-	1242,-
033-███-███-███-10-0 B 80,0, T 45,5 cm, Rückwand furniert (50, 53, 55)	1197,-	1229,-	1242,-	1253,-	1269,-
033-███-███-███-80-10-0 B 80,0, T 45,5 cm, Rückwand Eiche massiv, gebürstet	1296,-	1328,-	1341,-	1350,-	1368,-
034-███-███-███-10-0 B 100,0, T 45,5 cm, Rückwand Melamin schwarz	1294,-	1325,-	1352,-	1357,-	1382,-
034-███-███-███-10-0 B 100,0, T 45,5 cm, Rückwand Lack (20, 26, 75, 78)	1323,-	1355,-	1379,-	1386,-	1411,-
034-███-███-███-10-0 B 100,0, T 45,5 cm, Rückwand furniert (50, 53, 55)	1352,-	1382,-	1409,-	1413,-	1440,-
034-███-███-███-80-10-0 B 100,0, T 45,5 cm, Rückwand Eiche massiv, gebürstet	1436,-	1467,-	1492,-	1499,-	1523,-
035-███-███-███-10-0 B 120,0, T 45,5 cm, Rückwand Melamin schwarz	1490,-	1553,-	1568,-	1573,-	1598,-
035-███-███-███-10-0 B 120,0, T 45,5 cm, Rückwand Lack (20, 26, 75, 78)	1523,-	1586,-	1602,-	1607,-	1629,-
035-███-███-███-10-0 B 120,0, T 45,5 cm, Rückwand furniert (50, 53, 55)	1553,-	1618,-	1634,-	1638,-	1661,-
035-███-███-███-80-10-0 B 120,0, T 45,5 cm, Rückwand Eiche massiv, gebürstet	1663,-	1728,-	1744,-	1748,-	1771,-
Mittelement inkl. Alu-Zierleiste / 1 Glasdeckel mit Gasdruckdämpfer / 1 Klappe, dahinter 1 Einlegeboden					
InnenmaÙe hinter Glasdeckel (oben): B 80,0 = B 74,0, H 17,8, T 43,5 cm B 100,0 = B 94,0, H 17,8, T 43,5 cm B 120,0 = B 114,0, H 17,8, T 43,5 cm					
InnenmaÙe hinter Klappe (unten): B 80,0 = B 2 x 37,0, H 20,0, T 40,0 cm B 100,0 = B 2 x 47,0, H 20,0, T 40,0 cm B 120,0 = B 2 x 57,0, H 20,0, T 40,0 cm					
Gegen Aufpreis:					
1 x PUSH0000KLTR	Klappe mit Push-to-open (grifflös)	18,-	18,-	18,-	18,-
1 x 65900000000N	LED-Beleuchtung für Oberboden, B 80,0 cm*	34,-	34,-	34,-	34,-
1 x 66000000000N	LED-Beleuchtung für Oberboden, B 100,0 cm*	44,-	44,-	44,-	44,-
1 x 66100000000N	LED-Beleuchtung für Oberboden, B 120,0 cm*	50,-	50,-	50,-	50,-
1 x 90400000000N	LED-Ambiente-Beleuchtung für Glasaufsatz, B 80,0 cm*	87,-	87,-	87,-	87,-
1 x 90500000000N	LED-Ambiente-Beleuchtung für Glasaufsatz, B 100,0 cm*	105,-	105,-	105,-	105,-
1 x 90600000000N	LED-Ambiente-Beleuchtung für Glasaufsatz, B 120,0 cm*	132,-	132,-	132,-	132,-
 033-███-███-███-20-0 B 80,0, T 45,5 cm, Rückwand Melamin schwarz	1240,-	1271,-	1287,-	1296,-	1312,-
033-███-███-███-20-0 B 80,0, T 45,5 cm, Rückwand Lack (20, 26, 75, 78)	1265,-	1296,-	1310,-	1319,-	1337,-
033-███-███-███-20-0 B 80,0, T 45,5 cm, Rückwand furniert (50, 53, 55)	1292,-	1323,-	1337,-	1346,-	1364,-
033-███-███-███-80-20-0 B 80,0, T 45,5 cm, Rückwand Eiche massiv, gebürstet	1388,-	1420,-	1436,-	1445,-	1460,-
034-███-███-███-20-0 B 100,0, T 45,5 cm, Rückwand Melamin schwarz	1388,-	1418,-	1445,-	1449,-	1476,-
034-███-███-███-20-0 B 100,0, T 45,5 cm, Rückwand Lack (20, 26, 75, 78)	1415,-	1447,-	1474,-	1478,-	1505,-
034-███-███-███-20-0 B 100,0, T 45,5 cm, Rückwand furniert (50, 53, 55)	1445,-	1476,-	1503,-	1508,-	1535,-
034-███-███-███-80-20-0 B 100,0, T 45,5 cm, Rückwand Eiche massiv, gebürstet	1528,-	1559,-	1586,-	1591,-	1618,-
035-███-███-███-20-0 B 120,0, T 45,5 cm, Rückwand Melamin schwarz	1582,-	1647,-	1661,-	1665,-	1690,-
035-███-███-███-20-0 B 120,0, T 45,5 cm, Rückwand Lack (20, 26, 75, 78)	1616,-	1681,-	1694,-	1699,-	1724,-
035-███-███-███-20-0 B 120,0, T 45,5 cm, Rückwand furniert (50, 53, 55)	1647,-	1712,-	1726,-	1730,-	1755,-
035-███-███-███-80-20-0 B 120,0, T 45,5 cm, Rückwand Eiche massiv, gebürstet	1757,-	1823,-	1836,-	1841,-	1865,-
Mittelement inkl. Alu-Zierleiste / 1 Glasdeckel mit Gasdruckdämpfer / 1 Schubkasten					
InnenmaÙe hinter Glasdeckel (oben): B 80,0 = B 74,0, H 17,8, T 43,5 cm B 100,0 = B 94,0, H 17,8, T 43,5 cm B 120,0 = B 114,0, H 17,8, T 43,5 cm					
Gegen Aufpreis:					
1 x PUSH0000SKUT	Schubkasten mit Push-to-open (grifflös)	112,-	112,-	112,-	112,-
1 x 65900000000N	LED-Beleuchtung für Oberboden, B 80,0 cm*	34,-	34,-	34,-	34,-
1 x 66000000000N	LED-Beleuchtung für Oberboden, B 100,0 cm*	44,-	44,-	44,-	44,-
1 x 66100000000N	LED-Beleuchtung für Oberboden, B 120,0 cm*	50,-	50,-	50,-	50,-
1 x 90400000000N	LED-Ambiente-Beleuchtung für Glasaufsatz, B 80,0 cm*	87,-	87,-	87,-	87,-
1 x 90500000000N	LED-Ambiente-Beleuchtung für Glasaufsatz, B 100,0 cm*	105,-	105,-	105,-	105,-
1 x 90600000000N	LED-Ambiente-Beleuchtung für Glasaufsatz, B 120,0 cm*	132,-	132,-	132,-	132,-

Achtung: Als linker und rechter Abschluss, sowie bei höhenversetzt innerhalb einer Anbaukombination, sind Abschlussseiten zwingend erforderlich, siehe Seite 38.

Fronten und Korpus außen	PG	Nr.	Fronten und Korpus außen	PG	Nr.	Sichtbare Rückwände	Nr.	Sichtbare Rückwände	Nr.
- Melamin weiß	1	4 0	- Glas weiß lackiert	3	7 2	- Melamin schwarz	0 0	- Wildeiche furniert	5 0
- Lack weiß	2	2 0	- Glas schwarz lackiert	3	7 0	- Lack weiß	2 0	- Kernbuche furniert	5 3
- Lack grau/anthrazit	2	2 6	- Mattglas fango	5	7 5	- Lack grau/anthrazit	2 6	- Nussbaum furniert	5 5
- Wildeiche furniert	4	5 0	- Mattglas weiß	5	7 6	- Lack fango (passend zu Mattglas fango)	7 5	- Eiche massiv, gebürstet	8 0
- Kernbuche furniert	4	5 3	- Mattglas schwarz	5	7 7	- Lack grau (passend zu Mattglas grau)	7 8	Griffe und Alu-Zierleisten	
- Nussbaum furniert	4	5 5	- Mattglas grau	5	7 8				Nr.
								- alu, gebürstete Optik	1 6
								- schwarz, gebürstete Optik	1 4

* Infos zur Beleuchtung usw. findest du auf der Seite 46. Trafo für LED-Beleuchtung zwingend erforderlich, siehe Seite 46.

Anbausystem 2 R, H 53,0 cm, Tiefenraster 57,2 cm

(H inkl. Füße, nicht wandhängend möglich)

Achtung: TV-Halterung nur in Verbindung mit Type 283, 284 und 285 möglich.

Best.-Nr. / Maße Beschreibung	PG 1	PG 2	PG 3	PG 4	PG 5	
<p>283- - - - -10-0 B 80,0, T 60,0 cm, Rückwand Melamin schwarz</p> <p>283- - - - -10-0 B 80,0, T 60,0 cm, Rückwand Lack (20, 26, 75, 78)</p> <p>283- - - - -10-0 B 80,0, T 60,0 cm, Rückwand furniert (50, 53, 55)</p> <p>283- - - - -8 0 -10-0 B 80,0, T 60,0 cm, Rückwand Eiche massiv, gebürstet</p> <p>284- - - - -10-0 B 100,0, T 60,0 cm, Rückwand Melamin schwarz</p> <p>284- - - - -10-0 B 100,0, T 60,0 cm, Rückwand Lack (20, 26, 75, 78)</p> <p>284- - - - -10-0 B 100,0, T 60,0 cm, Rückwand furniert (50, 53, 55)</p> <p>284- - - - -8 0 -10-0 B 100,0, T 60,0 cm, Rückwand Eiche massiv, gebürstet</p> <p>285- - - - -10-0 B 120,0, T 60,0 cm, Rückwand Melamin schwarz</p> <p>285- - - - -10-0 B 120,0, T 60,0 cm, Rückwand Lack (20, 26, 75, 78)</p> <p>285- - - - -10-0 B 120,0, T 60,0 cm, Rückwand furniert (50, 53, 55)</p> <p>285- - - - -8 0 -10-0 B 120,0, T 60,0 cm, Rückwand Eiche massiv, gebürstet</p> <p>Mittelement inkl. Alu-Zierleiste / 1 Glasdeckel mit Gasdruckdämpfer / 1 Klappe, dahinter 1 Einlegeboden</p> <p>Innenmaße hinter Glasdeckel (oben): B 80,0 = B 74,0, H 17,8, T 58,0 cm B 100,0 = B 94,0, H 17,8, T 58,0 cm B 120,0 = B 114,0, H 17,8, T 58,0 cm</p> <p>Innenmaße hinter Klappe (unten): B 80,0 = B 2 x 37,0, H 20,0, T 54,5 cm B 100,0 = B 2 x 47,0, H 20,0, T 54,5 cm B 120,0 = B 2 x 57,0, H 20,0, T 54,5 cm</p> <p>Gegen Aufpreis: 1 x PUSH0000KLTR Klappe mit Push-to-open (grifflos) 1 x 65900000000N LED-Beleuchtung für Oberboden, B 80,0 cm* 1 x 66000000000N LED-Beleuchtung für Oberboden, B 100,0 cm* 1 x 66100000000N LED-Beleuchtung für Oberboden, B 120,0 cm* 1 x 90400000000N LED-Ambiente-Beleuchtung für Glasaufsatz, B 80,0 cm* 1 x 90500000000N LED-Ambiente-Beleuchtung für Glasaufsatz, B 100,0 cm* 1 x 90600000000N LED-Ambiente-Beleuchtung für Glasaufsatz, B 120,0 cm*</p>	1283,-	1314,-	1328,-	1337,-	1355,-	
		1305,-	1337,-	1352,-	1361,-	1377,-
		1332,-	1364,-	1377,-	1388,-	1404,-
		1431,-	1463,-	1476,-	1485,-	1503,-
		1440,-	1472,-	1499,-	1503,-	1528,-
		1469,-	1501,-	1526,-	1532,-	1557,-
		1499,-	1528,-	1555,-	1559,-	1586,-
		1582,-	1613,-	1638,-	1645,-	1670,-
		1647,-	1710,-	1726,-	1730,-	1755,-
		1681,-	1744,-	1760,-	1764,-	1787,-
		1710,-	1775,-	1791,-	1796,-	1818,-
		1820,-	1886,-	1901,-	1906,-	1928,-
		18,-	18,-	18,-	18,-	18,-
		34,-	34,-	34,-	34,-	34,-
		44,-	44,-	44,-	44,-	44,-
	50,-	50,-	50,-	50,-	50,-	
	87,-	87,-	87,-	87,-	87,-	
	105,-	105,-	105,-	105,-	105,-	
	132,-	132,-	132,-	132,-	132,-	
<p>283- - - - -20-0 B 80,0, T 60,0 cm, Rückwand Melamin schwarz</p> <p>283- - - - -20-0 B 80,0, T 60,0 cm, Rückwand Lack (20, 26, 75, 78)</p> <p>283- - - - -20-0 B 80,0, T 60,0 cm, Rückwand furniert (50, 53, 55)</p> <p>283- - - - -8 0 -20-0 B 80,0, T 60,0 cm, Rückwand Eiche massiv, gebürstet</p> <p>284- - - - -20-0 B 100,0, T 60,0 cm, Rückwand Melamin schwarz</p> <p>284- - - - -20-0 B 100,0, T 60,0 cm, Rückwand Lack (20, 26, 75, 78)</p> <p>284- - - - -20-0 B 100,0, T 60,0 cm, Rückwand furniert (50, 53, 55)</p> <p>284- - - - -8 0 -20-0 B 100,0, T 60,0 cm, Rückwand Eiche massiv, gebürstet</p> <p>285- - - - -20-0 B 120,0, T 60,0 cm, Rückwand Melamin schwarz</p> <p>285- - - - -20-0 B 120,0, T 60,0 cm, Rückwand Lack (20, 26, 75, 78)</p> <p>285- - - - -20-0 B 120,0, T 60,0 cm, Rückwand furniert (50, 53, 55)</p> <p>285- - - - -8 0 -20-0 B 120,0, T 60,0 cm, Rückwand Eiche massiv, gebürstet</p> <p>Mittelement inkl. Alu-Zierleiste / 1 Glasdeckel mit Gasdruckdämpfer / 1 Schubkasten</p> <p>Innenmaße hinter Glasdeckel (oben): B 80,0 = B 74,0, H 17,8, T 58,0 cm B 100,0 = B 94,0, H 17,8, T 58,0 cm B 120,0 = B 114,0, H 17,8, T 58,0 cm</p> <p>Gegen Aufpreis: 1 x PUSH0000SKUT Schubkasten mit Push-to-open (grifflos) 1 x 65900000000N LED-Beleuchtung für Oberboden, B 80,0 cm* 1 x 66000000000N LED-Beleuchtung für Oberboden, B 100,0 cm* 1 x 66100000000N LED-Beleuchtung für Oberboden, B 120,0 cm* 1 x 90400000000N LED-Ambiente-Beleuchtung für Glasaufsatz, B 80,0 cm* 1 x 90500000000N LED-Ambiente-Beleuchtung für Glasaufsatz, B 100,0 cm* 1 x 90600000000N LED-Ambiente-Beleuchtung für Glasaufsatz, B 120,0 cm*</p>	1375,-	1406,-	1422,-	1431,-	1447,-	
		1400,-	1431,-	1445,-	1454,-	1472,-
		1427,-	1458,-	1472,-	1481,-	1499,-
		1523,-	1555,-	1571,-	1580,-	1595,-
		1535,-	1564,-	1591,-	1595,-	1622,-
		1562,-	1593,-	1620,-	1625,-	1652,-
		1591,-	1622,-	1649,-	1654,-	1681,-
		1674,-	1706,-	1733,-	1737,-	1764,-
		1739,-	1805,-	1818,-	1823,-	1847,-
		1773,-	1838,-	1852,-	1856,-	1881,-
		1805,-	1870,-	1883,-	1888,-	1913,-
		1915,-	1980,-	1994,-	1998,-	2023,-
		112,-	112,-	112,-	112,-	112,-
		34,-	34,-	34,-	34,-	34,-
		44,-	44,-	44,-	44,-	44,-
	50,-	50,-	50,-	50,-	50,-	
	87,-	87,-	87,-	87,-	87,-	
	105,-	105,-	105,-	105,-	105,-	
	132,-	132,-	132,-	132,-	132,-	

Achtung: Als linker und rechter Abschluss, sowie bei höhenversetzt innerhalb einer Anbaukombination, sind Abschlusseiten zwingend erforderlich, siehe Seite 39.

Fronten und Korpus außen	PG	Nr.	Fronten und Korpus außen	PG	Nr.	Fronten und Korpus außen	PG	Nr.	Stoff	Nr.	inkl. Hängebeschlag	Nr.
- Melamin weiß	1	4 0	- Glas weiß lackiert *	3	7 2	- Wildeiche furniert	4	5 0	- grau	1	- nein	0
- Lack weiß	2	2 0	- Glas schwarz lackiert *	3	7 0	- Kernbuche furniert	4	5 3	- anthrazit	2	- ja (gegen Aufpreis)	1
- Lack grau/anthrazit	2	2 6	- Mattglas fango *	5	7 5	- Nussbaum furniert	4	5 5	- schwarz	3		
			- Mattglas weiß *	5	7 6							
			- Mattglas schwarz *	5	7 7							
			- Mattglas grau *	5	7 8							

* Außenseiten in Lack (kein Glas). / ** Infos zur Beleuchtung usw. findest du auf der Seite 46. / *** Für LED-Beleuchtung zwingend erforderlich.

Anbausystem 2 R, H 49,8 cm, Tiefenraster 42,3 cm

(H inkl. FüÙe, Elemente mit Hängebeschlag ohne FüÙe, H 48,0 cm)

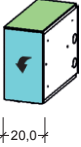
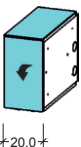
Best.-Nr. / Maße Beschreibung	PG 1	PG 2	PG 3	PG 4	PG 5
 <p>042-16-■-■-■-000-■ B 20,0, T 42,3 cm Audio-Abschlusselement 1 Klappe mit Gasdruckdämpfer (grifflos), inkl. Push-to-open, 1 Einlegeboden, 1 Oberboden fest InnenmaÙe hinter Klappe: B 20,0 = B 16,0, H 43,5, T 40,1 cm</p> <p>Gegen Aufpreis: 1 x 1 Hängebeschlag 1 x 64700000000N LED-Beleuchtung für Oberboden, B 20,0 cm**</p>	244,-	244,-	244,-	244,-	244,-
	24,- à 13,-	24,- à 13,-	24,- à 13,-	24,- à 13,-	24,- à 13,-
 <p>042-16-00-■-000-■ B 20,0, T 42,3 cm Audio-Abschlusselement 1 Klappe mit Gasdruckdämpfer (grifflos), inkl. Push-to-open, 1 Einlegeboden, 1 Oberboden fest InnenmaÙe hinter Klappe: B 20,0 = B 16,0, H 43,5, T 40,1 cm</p> <p>Gegen Aufpreis: 1 x 1 Hängebeschlag 1 x 64700000000N LED-Beleuchtung für Oberboden, B 20,0 cm**</p>	244,-	244,-	244,-	244,-	244,-
	24,- 13,-	24,- 13,-	24,- 13,-	24,- 13,-	24,- 13,-



Achtung: Als linker und rechter Abschluss, sowie bei höhenversetzt innerhalb einer Anbaukombination, sind Abschlusseiten zwingend erforderlich, siehe Seite 38.

Fronten und Korpus außen	PG	Nr.	Fronten und Korpus außen	PG	Nr.	Fronten und Korpus außen	PG	Nr.	Stoff	Nr.	inkl. Hängebeschlagn	Nr.
- Melamin weiß	1	4 0	- Glas weiß lackiert *	3	7 2	- Wildeiche furniert	4	5 0	- grau	1	- nein	0
- Lack weiß	2	2 0	- Glas schwarz lackiert *	3	7 0	- Kernbuche furniert	4	5 3	- anthrazit	2	- ja (gegen Aufpreis)	1
- Lack grau/anthrazit	2	2 6	- Mattglas fango *	5	7 5	- Nussbaum furniert	4	5 5	- schwarz	3		
			- Mattglas weiß *	5	7 6							
			- Mattglas schwarz *	5	7 7							
			- Mattglas grau *	5	7 8							

* Außenseiten in Lack (kein Glas). / ** Infos zur Beleuchtung usw. findest du auf der Seite 46. / *** Für LED-Beleuchtung zwingend erforderlich.

Anbausystem 2 R, H 49,8 cm, Tiefenraster 57,2 cm

(H inkl. FüÙe, Elemente mit Hängebeschlagn ohne FüÙe, H 48,0 cm)

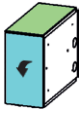
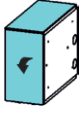
Best.-Nr. / Maße Beschreibung	PG 1	PG 2	PG 3	PG 4	PG 5
 <p>226-16-■-■-■-000-■ B 20,0, T 57,2 cm Audio-Abschlusselement 1 Klappe mit Gasdruckdämpfer (grifflos), inkl. Push-to-open, 1 Einlegeboden, 1 Oberboden vorziehbar InnenmaÙe hinter Klappe: B 20,0 = B 16,0, H 43,5, T 55,0 cm</p> <p>Gegen Aufpreis: 1 x 1 Hängebeschlagn 1 x 647000000000N LED-Beleuchtung für Oberboden, B 20,0 cm**</p>	300,-	300,-	300,-	300,-	300,-
 <p>226-16-00-■-000-■ B 20,0, T 57,2 cm Audio-Abschlusselement 1 Klappe mit Gasdruckdämpfer (grifflos), inkl. Push-to-open, 1 Einlegeboden, 1 Oberboden vorziehbar InnenmaÙe hinter Klappe: B 20,0 = B 16,0, H 43,5, T 55,0 cm</p> <p>Gegen Aufpreis: 1 x 1 Hängebeschlagn 1 x 647000000000N LED-Beleuchtung für Oberboden, B 20,0 cm**</p>	24,- à 13,-	24,- à 13,-	24,- à 13,-	24,- à 13,-	24,- à 13,-





Achtung: Als linker und rechter Abschluss, sowie bei höhenversetzt innerhalb einer Anbaukombination, sind Abschlusseiten zwingend erforderlich, siehe Seite 39.

Wandborde, Abschlussseiten	PG	Nr.	Wandborde, Abschlussseiten	PG	Nr.	Soundbarhaube, Stoff	Nr.
– Melamin weiß	1	4 0	– Glas weiß lackiert *	3	7 2	– grau	1
– Lack weiß	2	2 0	– Glas schwarz lackiert *	3	7 0	– anthrazit	2
– Lack grau/anthrazit	2	2 6	– Mattglas fango *	5	7 5	– schwarz	3
– Wildeiche furniert	4	5 0	– Mattglas weiß *	5	7 6		
– Kernbuche furniert	4	5 3	– Mattglas schwarz *	5	7 7		
– Nussbaum furniert	4	5 5	– Mattglas grau *	5	7 8		

* Nicht möglich bei Wandborden. Abschlussseiten in Lack (kein Glas).

Abschlussseiten für Anbausystem, Tiefenraster 42,3 cm

Best.-Nr. / Maße Beschreibung	PG 1	PG 2	PG 3	PG 4	PG 5
 <p>019-00-00-00-0 Stück 018-00-00-00-0 Paar Abschlussseite 1 R, Höhe 26,2 cm B 0,8, T 42,3 cm</p> <p>Als linker und rechter Abschluss einer Anbaukombination zwingend erforderlich. Nicht in der Ausführung Glas möglich.</p>	29,- 59,-	47,- 95,-	– –	54,- 108,-	– –
 <p>071-00-00-00-0 Stück Aufsatz-Abschlussseite 1 R, Höhe 23,7 cm B 0,8, T 42,3 cm</p> <p>Als linker und rechter Abschluss bei Höhenversatz innerhalb einer Anbaukombination zwingend erforderlich. Nicht in der Ausführung Glas möglich.</p>	29,-	47,-	–	54,-	–
 <p>029-00-00-00-0 Stück 027-00-00-00-0 Paar Abschlussseite 2 R, Höhe 49,8 cm B 0,8, T 42,3 cm</p> <p>Als linker und rechter Abschluss einer Anbaukombination zwingend erforderlich. Nicht in der Ausführung Glas möglich.</p>	41,- 81,-	77,- 153,-	– –	99,- 198,-	– –

Sichtbare Rückwände	Nr.	Sichtbare Rückwände	Nr.
– Melamin schwarz	0 0	– Wildeiche furniert	5 0
– Lack weiß	2 0	– Kernbuche furniert	5 3
– Lack grau/anthrazit	2 6	– Nussbaum furniert	5 5
– Lack fango (passend zu Mattglas fango)	7 5	– Eiche massiv, gebürstet	8 0
– Lack grau (passend zu Mattglas grau)	7 8		

* Infos zur Beleuchtung usw. findest du auf der Seite 46. Trafo für LED-Beleuchtung zwingend erforderlich, siehe Seite 46.

Rückwandpaneel 1 R, H 26,6 cm

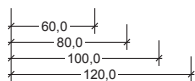

 <p>686-00-00-00-0 B 60,0, H 26,6, T 4,0 cm 687-00-00-00-0 B 80,0, H 26,6, T 4,0 cm 688-00-00-00-0 B 100,0, H 26,6, T 4,0 cm 689-00-00-00-0 B 120,0, H 26,6, T 4,0 cm</p> <p>Rückwandpaneel inkl. Abdeckprofil schwarz</p> <p>Gegen Aufpreis: 1 x 6450000000N LED-Beleuchtung für Oberboden, B 60,0 cm* 1 x 6440000000N LED-Beleuchtung für Oberboden, B 80,0 cm* 1 x 6430000000N LED-Beleuchtung für Oberboden, B 100,0 cm* 1 x 6560000000N LED-Beleuchtung für Oberboden, B 120,0 cm* 1 x 6470000000N LED-Beleuchtung, seitlich, Höhe 20 cm (kann als Abschlussbeleuchtung links oder rechts eingesetzt werden) 1 x 9070000000N LED-Ambiente-Beleuchtung im Abdeckprofil, B 60,0 cm* 1 x 9080000000N LED-Ambiente-Beleuchtung im Abdeckprofil, B 80,0 cm* 1 x 9090000000N LED-Ambiente-Beleuchtung im Abdeckprofil, B 100,0 cm* 1 x 9100000000N LED-Ambiente-Beleuchtung im Abdeckprofil, B 120,0 cm*</p> <p>Achtung: Nicht in der Ausführung Glas möglich.</p>	128,- 133,- 137,- 142,-	151,- 162,- 173,- 185,-	– – – –	171,- 189,- 207,- 225,-	223,- 245,- 268,- 290,-
---	----------------------------------	----------------------------------	------------------	----------------------------------	----------------------------------



Wandborde, Abschlusseiten	PG	Nr.	Wandborde, Abschlusseiten	PG	Nr.	Soundbarhaube, Stoff	Nr.
- Melamin weiß	1	4 0	- Glas weiß lackiert *	3	7 2	- grau	1
- Lack weiß	2	2 0	- Glas schwarz lackiert *	3	7 0	- anthrazit	2
- Lack grau/anthrazit	2	2 6	- Mattglas fango *	5	7 5	- schwarz	3
- Wildeiche furniert	4	5 0	- Mattglas weiß *	5	7 6		
- Kernbuche furniert	4	5 3	- Mattglas schwarz *	5	7 7		
- Nussbaum furniert	4	5 5	- Mattglas grau *	5	7 8		



* Nicht möglich bei Wandborden. Abschlusseiten in Lack (kein Glas).

Abschlusseiten für Anbausystem, Tiefenraster 57,2 cm



Best.-Nr. / Maße Beschreibung	PG 1	PG 2	PG 3	PG 4	PG 5
 <p>668-00-00-00-0 Stück 618-00-00-00-0 Paar Abschlusseite 1 R, Höhe 26,2 cm B 0,8, T 57,2 cm Als linker und rechter Abschluss einer Anbaukombination zwingend erforderlich. Nicht in der Ausführung Glas möglich.</p>	35,- 70,-	56,- 112,-	- -	63,- 125,-	- -
 <p>671-00-00-00-0 Stück Aufsatz-Abschlusseite 1 R, Höhe 23,7 cm B 0,8, T 57,2 cm Als linker und rechter Abschluss bei Höhenversatz innerhalb einer Anbaukombination zwingend erforderlich. Nicht in der Ausführung Glas möglich.</p>	35,-	56,-	-	63,-	-
 <p>667-00-00-00-0 Stück 617-00-00-00-0 Paar Abschlusseite 2 R, Höhe 49,8 cm B 0,8, T 57,2 cm Als linker und rechter Abschluss einer Anbaukombination zwingend erforderlich. Nicht in der Ausführung Glas möglich.</p>	48,- 97,-	90,- 180,-	- -	116,- 232,-	- -

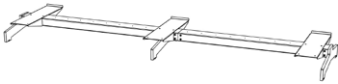
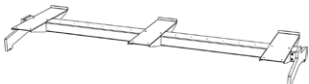
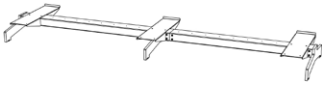
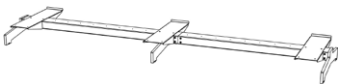

Fußgestelle, Höhe 10,0 cm

	Best.-Nr. / Maße Beschreibung	PG 1	PG 2	PG 3	PG 4	PG 5
	07200000000 Gestell Stahl schwarz pulverbeschichtet, Füße verchromt gebürstet 0720S000000 Gestell und Füße Stahl schwarz pulverbeschichtet bis B 204,0 cm H 10,0, T 40,0 cm Achtung: Stellskizze zwingend erforderlich.	593,-	593,-	593,-	593,-	593,-
	07300000000 Gestell Stahl schwarz pulverbeschichtet, Füße verchromt gebürstet 0730S000000 Gestell und Füße Stahl schwarz pulverbeschichtet ab B 204,0 bis B 304,0 cm H 10,0, T 40,0 cm Achtung: Stellskizze zwingend erforderlich.	794,-	794,-	794,-	794,-	794,-
	07400000000 Gestell Stahl schwarz pulverbeschichtet, Füße verchromt gebürstet 0740S000000 Gestell und Füße Stahl schwarz pulverbeschichtet Für Anbaukombination ab 305,0 bis B 384,0 cm H 10,0, T 40,0 cm Achtung: Stellskizze zwingend erforderlich.	992,-	992,-	992,-	992,-	992,-
	07500000000 Gestell Stahl schwarz pulverbeschichtet, Füße verchromt gebürstet 0750S000000 Gestell und Füße Stahl schwarz pulverbeschichtet Für Anbaukombination bis B 204,0 cm H 10,0, T 53,0 cm Achtung: Stellskizze zwingend erforderlich.	593,-	593,-	593,-	593,-	593,-
	07600000000 Gestell Stahl schwarz pulverbeschichtet, Füße verchromt gebürstet 0760S000000 Gestell und Füße Stahl schwarz pulverbeschichtet Für Anbaukombination ab B 205,0 bis B 304,0 cm H 10,0, T 53,0 cm Achtung: Stellskizze zwingend erforderlich.	794,-	794,-	794,-	794,-	794,-
	07700000000 Gestell Stahl schwarz pulverbeschichtet, Füße verchromt gebürstet 0770S000000 Gestell und Füße Stahl schwarz pulverbeschichtet Für Anbaukombination ab B 305,0 bis B 384,0 cm H 10,0, T 53,0 cm Achtung: Stellskizze zwingend erforderlich.	992,-	992,-	992,-	992,-	992,-

Fußgestelle, Höhe 15,0 cm

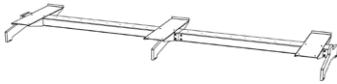
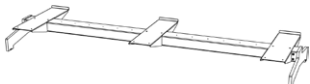
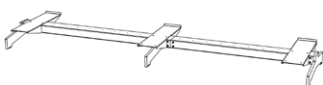
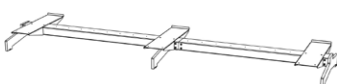
Best.-Nr. / Maße Beschreibung	PG 1	PG 2	PG 3	PG 4	PG 5
 <p>673000000000 Gestell Stahl schwarz pulverbeschichtet, Füße verchromt gebürstet</p> <p>6730S0000000 Gestell und Füße Stahl schwarz pulverbeschichtet Für Sideboards und Highboards bis B 204,0 cm H 15,0, T 40,0 cm</p> <p>Achtung: Stellskizze zwingend erforderlich.</p>	593,-	593,-	593,-	593,-	593,-
 <p>674000000000 Gestell Stahl schwarz pulverbeschichtet, Füße verchromt gebürstet</p> <p>6740S0000000 Gestell und Füße Stahl schwarz pulverbeschichtet ab B 204,0 bis B 304,0 cm H 15,0, T 40,0 cm</p> <p>Achtung: Stellskizze zwingend erforderlich.</p>	794,-	794,-	794,-	794,-	794,-
 <p>678000000000 Gestell Stahl schwarz pulverbeschichtet, Füße verchromt gebürstet</p> <p>6780S0000000 Gestell und Füße Stahl schwarz pulverbeschichtet Für Anbaukombination ab 305,0 bis B 384,0 cm H 15,0, T 40,0 cm</p> <p>Achtung: Stellskizze zwingend erforderlich.</p>	992,-	992,-	992,-	992,-	992,-
 <p>675000000000 Gestell Stahl schwarz pulverbeschichtet, Füße verchromt gebürstet</p> <p>6750S0000000 Gestell und Füße Stahl schwarz pulverbeschichtet Für Anbaukombination bis B 204,0 cm H 15,0, T 53,0 cm</p> <p>Achtung: Stellskizze zwingend erforderlich.</p>	593,-	593,-	593,-	593,-	593,-
 <p>676000000000 Gestell Stahl schwarz pulverbeschichtet, Füße verchromt gebürstet</p> <p>6760S0000000 Gestell und Füße Stahl schwarz pulverbeschichtet Für Anbaukombination ab B 205,0 bis B 304,0 cm H 15,0, T 53,0 cm</p> <p>Achtung: Stellskizze zwingend erforderlich.</p>	794,-	794,-	794,-	794,-	794,-
 <p>677000000000 Gestell Stahl schwarz pulverbeschichtet, Füße verchromt gebürstet</p> <p>6770S0000000 Gestell und Füße Stahl schwarz pulverbeschichtet Für Anbaukombination ab B 305,0 bis B 384,0 cm H 15,0, T 53,0 cm</p> <p>Achtung: Stellskizze zwingend erforderlich.</p>	992,-	992,-	992,-	992,-	992,-

TV-Funktionspaneel	PG	Nr.	TV-Funktionspaneel	PG	Nr.	Alu-Umrandung	Nr.	TV-Funktionspaneel	Nr.
– Melamin weiß	1	4 0	– Glas weiß lackiert *	3	7 2	– alu, gebürstete Optik	1 6	– Stoff grau	1
– Lack weiß	2	2 0	– Glas schwarz lackiert *	3	7 0	– schwarz, gebürstete Optik	1 4	– Stoff anthrazit	2
– Lack grau/anthrazit	2	2 6	– Mattglas fango *	5	7 5			– Stoff schwarz	3
– Wildeiche furniert	4	5 0	– Mattglas weiß *	5	7 6				
– Kernbuche furniert	4	5 3	– Mattglas schwarz *	5	7 7				
– Nussbaum furniert	4	5 5	– Mattglas grau *	5	7 8				

* Füllung in Lack (kein Glas).

Soundbarhauben mit Stoffbespannung

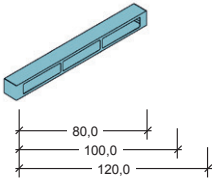
Best.-Nr. / Maße Beschreibung	PG 1	PG 2	PG 3	PG 4	PG 5
 680-00-00-0-00-0 B ca. 80, H ca. 8 cm	136,-	136,-	136,-	136,-	136,-
681-00-00-0-00-0 B ca. 100, H ca. 8 cm	151,-	151,-	151,-	151,-	151,-
682-00-00-0-00-0 B ca. 120, H ca. 8 cm	165,-	165,-	165,-	165,-	165,-
680-00-00-2-00-0 B ca. 80, H ca. 10 cm	136,-	136,-	136,-	136,-	136,-
681-00-00-2-00-0 B ca. 100, H ca. 10 cm	151,-	151,-	151,-	151,-	151,-
682-00-00-2-00-0 B ca. 120, H ca. 10 cm	165,-	165,-	165,-	165,-	165,-
680-00-00-3-00-0 B ca. 80, H ca. 12 cm	136,-	136,-	136,-	136,-	136,-
681-00-00-3-00-0 B ca. 100, H ca. 12 cm	151,-	151,-	151,-	151,-	151,-
682-00-00-3-00-0 B ca. 120, H ca. 12 cm	165,-	165,-	165,-	165,-	165,-

Innenmaße:
 B 80 = B 79,5, H minus 0,5 cm
 B 100 = B 99,5, H minus 0,5 cm
 B 120 = B 119,5, H minus 0,5 cm

TV-Funktionspaneel ohne Stoff, H 76,0 cm

(Montage auf Audio-Mittelement. Kann zur Verkabelung inkl. Oberboden vom Audio-Mittelement vorgezogen werden.)

 41,6 61,6 starr, nicht schwenkbar	starr, nicht schwenkbar 194-00-00-0-000-0 B 41,6, T 6,0 cm 196-00-00-0-000-0 B 61,6, T 6,0 cm	489,-	489,-	–	489,-	–
	mit Fullmotion-Schwenkbeschlag 194-00-00-0-010-0 B 41,6, T 6,0 cm 196-00-00-0-010-0 B 61,6, T 6,0 cm	621,-	621,-	–	621,-	–

1 x TV-Funktionspaneel inkl. Alu-Umrandung
 2 Kabeldurchlässen und Stahlhalterung
 Geeignet für Flachbildschirme mit der max. Bildschirmdiagonale 165 cm (65 Zoll), mit einem Gewicht von max. 40 kg und einer Standard-VESA-Halterung von 20 x 10 bis 40 x 40 cm.
Achtung: An dem Oberboden, an dem das TV-Funktionspaneel montiert wird, ist keine Oberbodenbeleuchtung möglich.
Achtung: Nur in Verbindung mit Type 044, 046, 244 und 266 möglich.

TV-Funktionspaneel mit Stoff, H 76,0 cm

(Montage auf Audio-Mittelement. Kann zur Verkabelung inkl. Oberboden vom Audio-Mittelement vorgezogen werden.)

 41,6 61,6 starr, nicht schwenkbar	starr, nicht schwenkbar 194-00-00-000-0 B 41,6, T 6,0 cm 196-00-00-000-0 B 61,6, T 6,0 cm	489,-	489,-	489,-	489,-	489,-
	mit Fullmotion-Schwenkbeschlag 194-00-00-010-0 B 41,6, T 6,0 cm 196-00-00-010-0 B 61,6, T 6,0 cm	621,-	621,-	621,-	621,-	621,-

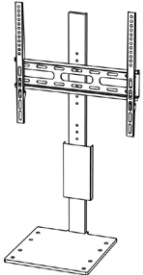
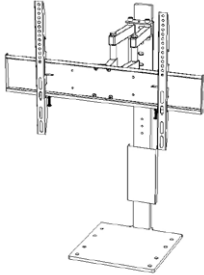
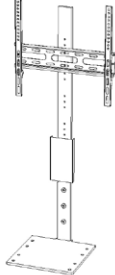
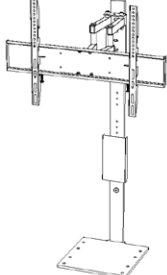

1 x TV-Funktionspaneel inkl. Alu-Umrandung
 2 Kabeldurchlässen und Stahlhalterung
 Geeignet für Flachbildschirme mit der max. Bildschirmdiagonale 165 cm (65 Zoll), mit einem Gewicht von max. 40 kg und einer Standard-VESA-Halterung von 20 x 10 bis 40 x 40 cm.
Achtung: An dem Oberboden, an dem das TV-Funktionspaneel montiert wird, ist keine Oberbodenbeleuchtung möglich.
Achtung: Nur in Verbindung mit Type 044, 046, 244 und 266 möglich.

TV-Halterung

Best.-Nr. / Maße Beschreibung	PG 1	PG 2	PG 3	PG 4	PG 5
 <p>685000030000 TV-Halterung starr, nicht schwenkbar, Geeignet für Flachbildschirme mit der max. Bildschirmdiagonale 165 cm (65 Zoll), mit einem Gewicht von max. 40 kg und einer Standard-VESA-Halterung von 20 x 10 bis 40 x 40 cm. Achtung: Nur in Verbindung mit Type 030, 031, 032, 280, 281, 282 und 1 R Höhe möglich.</p>	332,-	332,-	332,-	332,-	332,-
 <p>685000030100 TV-Halterung schwenkbar, Geeignet für Flachbildschirme mit der max. Bildschirmdiagonale 165 cm (65 Zoll), mit einem Gewicht von max. 40 kg und einer Standard-VESA-Halterung von 20 x 10 bis 40 x 40 cm. Achtung: Nur in Verbindung mit Type 030, 031, 032, 280, 281, 282 und 1 R Höhe möglich.</p>	491,-	491,-	491,-	491,-	491,-
 <p>695000030000 TV-Halterung starr, nicht schwenkbar, Geeignet für Flachbildschirme mit der max. Bildschirmdiagonale 165 cm (65 Zoll), mit einem Gewicht von max. 40 kg und einer Standard-VESA-Halterung von 20 x 10 bis 40 x 40 cm. Achtung: Nur in Verbindung mit Type 033, 034, 035, 283, 284 und 285 möglich.</p>	332,-	332,-	332,-	332,-	332,-
 <p>695000030100 TV-Halterung schwenkbar, Geeignet für Flachbildschirme mit der max. Bildschirmdiagonale 165 cm (65 Zoll), mit einem Gewicht von max. 40 kg und einer Standard-VESA-Halterung von 20 x 10 bis 40 x 40 cm. Achtung: Nur in Verbindung mit Type 033, 034, 035, 283, 284 und 285 möglich.</p>	491,-	491,-	491,-	491,-	491,-



Zubehör

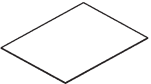
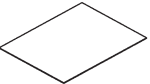
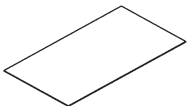
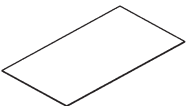
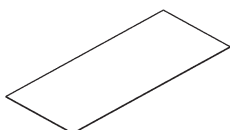
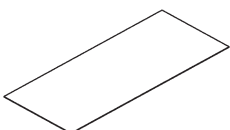
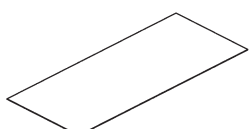
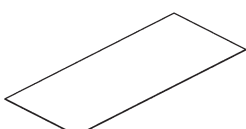
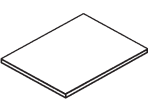
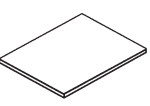
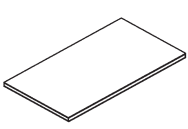
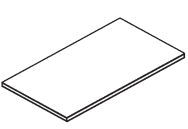

	Best.-Nr. / Maße Beschreibung	EUR		Best.-Nr. / Maße Beschreibung	EUR
	692000000000 für T 42,3 cm Filzunterlage in anthrazit für Schubkästen B 40,0 cm B 27,7, H 0,2, T 22,3 cm	16,-		655000000000 für T 57,2 cm Filzunterlage in anthrazit für Schubkästen B 40,0 cm B 27,7, H 0,2, T 37,2 cm	16,-
	693000000000 für T 42,3 cm Filzunterlage in anthrazit für Schubkästen B 60,0 cm B 47,7, H 0,2, T 22,3 cm	18,-		638000000000 für T 57,2 cm Filzunterlage in anthrazit für Schubkästen B 60,0 cm B 47,7, H 0,2, T 37,2 cm	18,-
	694000000000 für T 42,3 cm Filzunterlage in anthrazit für Schubkästen B 80,0 cm B 67,7, H 0,2, T 22,3 cm	21,-		639000000000 für T 57,2 cm Filzunterlage in anthrazit für Schubkästen B 80,0 cm B 67,7, H 0,2, T 37,2 cm	21,-
	696000000000 für T 42,3 cm Filzunterlage in anthrazit für Schubkästen B 100,0 cm B 87,7, H 0,2, T 22,3 cm	24,-		642000000000 für T 57,2 cm Filzunterlage in anthrazit für Schubkästen B 100,0 cm B 87,7, H 0,2, T 37,2 cm	24,-
	699000000000 für T 42,3 cm Filzunterlage in anthrazit für Schubkästen B 120,0 cm B 107,7, H 0,2, T 22,3 cm	28,-		631000000000 für T 57,2 cm Filzunterlage in anthrazit für Schubkästen B 120,0 cm B 107,7, H 0,2, T 37,2 cm	28,-
	697000000000 für T 42,3 cm 2 x Einlegeboden für Audio-Mittelement B 41,6 cm B 36,2, H 1,2, T 22,1 cm	31,-		664000000000 für T 57,2 cm 2 x Einlegeboden für Audio-Mittelement B 41,6 cm B 36,2, H 1,2, T 37,0 cm	31,-
	698000000000 für T 42,3 cm 2 x Einlegeboden für Audio-Mittelement B 61,6 cm B 56,1, H 1,2, T 22,1 cm	37,-		666000000000 für T 57,2 cm 2 x Einlegeboden für Audio-Mittelement B 61,6 cm B 56,1, H 1,2, T 37,0 cm	37,-

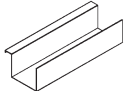
Zubehör

Best.-Nr. / Maße Beschreibung	EUR	Best.-Nr. / Maße Beschreibung	EUR
 <p>648000000000 Infrarot-Repeater mit 3 Sensoren (Zur Übertragung des Infrarot- signals einer handelsüblichen Fernbedienung in das Klappen- element und/oder über separaten Empfänger.)</p>	91,-	 <p>634000000000 Kabelwanne aus Metall für optimale Kabelführung Achtung: Nur möglich bei Tiefenraster 57,2 cm. B 29,0, H 10,0, T 7,0 cm</p>	24,-

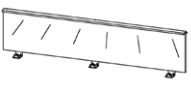
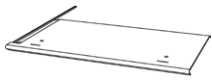
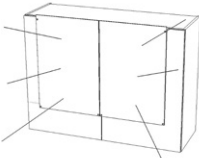
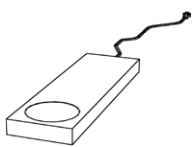
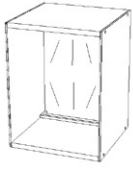
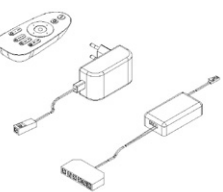
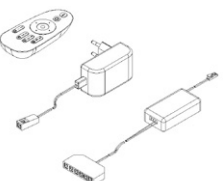

Zubehör

Best.-Nr. / Maße Beschreibung	EUR	Best.-Nr. / Maße Beschreibung	EUR				
 <p>64700000000N B 20,0 cm 0,63 Watt</p> <p>64600000000N B 40,0 cm 1,26 Watt</p> <p>64500000000N B 60,0 cm 1,90 Watt</p> <p>64400000000N B 80,0 cm 2,53 Watt</p> <p>64300000000N B 100,0 cm 3,17 Watt</p> <p>65600000000N B 120,0 cm 3,82 Watt</p> <p>Dynamic-White LED-Beleuchtung für Oberdoden von Anbauelementen, Warmweiß/Kaltweiß mittels Dynamic-White Controller stufenlos einstellbar (Trafo und Fernbedienung zwingend erforderlich, siehe unten bzw. rechts)</p>	13,-	 <p>90400000000N B 80,0 cm 14,1 Watt</p> <p>90500000000N B 100,0 cm 18,9 Watt</p> <p>90600000000N B 120,0 cm 22,8 Watt</p> <p>LED-Ambiente-Beleuchtung für Glasaufsatz, Set vorne und hinten (Trafo und Fernbedienung zwingend erforderlich, siehe unten)</p>	86,- 105,- 132,-				
	 <p>65900000000N B 80,0 cm 2,39 Watt</p> <p>66000000000N B 100,0 cm 3,02 Watt</p> <p>66100000000N B 120,0 cm 3,66 Watt</p> <p>Dynamic-White LED-Beleuchtung für Oberdoden von Mittelelement, Warmweiß/Kaltweiß mittels Dynamic-White Controller stufenlos einstellbar (Trafo und Fernbedienung zwingend erforderlich, siehe unten bzw. rechts)</p>		34,- 44,- 50,-	 <p>90700000000N B 60,0 cm 3,66 Watt</p> <p>90800000000N B 80,0 cm 4,93 Watt</p> <p>90900000000N B 100,0 cm 6,2 Watt</p> <p>91000000000N B 120,0 cm 7,47 Watt</p> <p>LED-Ambiente-Beleuchtung für Rückwandpaneel (Trafo und Fernbedienung zwingend erforderlich, siehe unten)</p>	47,- 61,- 80,- 89,-		
			 <p>65800000000N</p> <p>Dynamic-White Rückwandbeleuchtung für Regal, 5er-Set, nachträgliche Montage nicht möglich, 0,48 Watt, Warmweiß/Kaltweiß mittels Dynamic-White Controller stufenlos einstellbar (Trafo und Fernbedienung zwingend erforderlich, siehe unten bzw. rechts)</p>		178,-	 <p>90000000000N für Hängeschrank 145 14,6 Watt</p> <p>90100000000N für Hängeschrank 147 9,2 Watt</p> <p>90200000000N für Highboard 390/391 14,8 Watt</p> <p>90300000000N für Sideboard 712 30,4 Watt</p> <p>LED-Ambiente-Beleuchtung für Vitrinenfächer (Trafo und Fernbedienung zwingend erforderlich, siehe unten)</p>	187,- 187,- 189,- 307,-
					 <p>65700000000N</p> <p>Dynamic-White LED-Powerspot für Vitrine, 2,00 Watt, Warmweiß/Kaltweiß mittels Dynamic-White Controller stufenlos einstellbar (Trafo und Fernbedienung zwingend erforderlich, siehe unten bzw. rechts)</p>		63,-
	 <p>91100000000N für Sideboard 388/389/711 5,4 Watt</p> <p>91200000000N für Vitrinen 381/382/383/384/385/386 5,4 Watt</p> <p>91300000000N für Hängeschränke 163/164 5,72 Watt</p> <p>91400000000N für Hängeschränke 161/162 4,14 Watt</p> <p>Indirekte LED-Beleuchtung (oben und unten) für Vitrine, Warmweiß/Kaltweiß mittels Dynamic-White Controller stufenlos einstellbar (Trafo und Fernbedienung zwingend erforderlich, siehe unten bzw. rechts)</p>			92,- 92,- 97,- 83,-			 <p>64000000000Z</p> <p>Trafo mit 1-Kanal Smart-Home Dynamic-White Controller und 4-Kanal Funkfernbedienung (für LED-Beleuchtung zwingend erforderlich) inkl. 6-fach Verteiler, dimmbar, Warmweiß/Kaltweiß mittels Dynamic-White Controller stufenlos einstellbar, max. Belastung 30 Watt</p> <p>Inkl. Smart-Home Steuerung nur durch Integration in Gateways mit einem integrierten Zigbee Smart Home-Hub wie z. B. „Philips Hue“, „Samsung SmartThings“, „Amazon Echo Plus“, „Amazon Echo Show“ oder „Osram Lightify“ möglich! Die Smart-Home Integration muss eigenständig durch den Endkunden erfolgen! Bei Ausfall der Smart-Home Verbindung ist die Funktion und Steuerung über die Funkfernbedienung weiterhin gegeben!</p>
				 <p>64000000000N</p> <p>Trafo mit 1-Kanal Dynamic-White Controller und 4-Kanal Funkfernbedienung (für LED-Beleuchtung zwingend erforderlich) inkl. 6-fach Verteiler, dimmbar, Warmweiß/Kaltweiß mittels Dynamic-White Controller stufenlos einstellbar, max. Belastung 30 Watt</p>	157,-		



Musterring

Musterring International
Josef Höner GmbH & Co. KG
Hauptstr. 134-140
33378 Rheda-Wiedenbrück

- Tel.: +49 (0)5242 592-01
- E-Mail: service@musterring.de
- Web / Blog: www.musterring.com
- Instagram: www.instagram.com/Musterring
- Facebook: www.facebook.com/Musterring